



# Технические данные



**FTN-FV1B**

**Настенный блок**

Применяемые системы

# Split Sky Air

# СОДЕРЖАНИЕ

## FTN-FV1B

1	Характеристики .....	1
2	Характеристики .....	2
	Только для внутренних блоков .....	2
	Технические характеристики .....	2
	Электрические характеристики .....	3
3	Чертеж в масштабе и центр тяжести .....	4
	Чертеж в масштабе .....	4
	Центр тяжести .....	5
4	Схема трубной обвязки .....	6
5	Монтажная схема .....	7
	Монтажная схема .....	7
6	Данные по шуму .....	8
	Спектр звукового давления .....	8

# 1 Характеристики

- Плоская передняя панель: благодаря стильному дизайну легко вписывается в любой интерьер и проста в чистке.
- Малый вес и компактные размеры
- Титано-апатитовый фотокаталитический фильтр
- Для быстрого охлаждения можно выбрать режим повышенной мощности
- Функция автоматического распределения воздуха обеспечивает эффективное распределение воздуха и температуры в помещении.

1



## 2 Характеристики

2-1 Только для внутренних блоков			FTN50FV1B	FTN60FV1B
Номинальная потребляемая мощность	Охлаждение	кВт	0.034	0.04

2-2 Технические характеристики				FTN50FV1B	FTN60FV1B
Корпус	Цвет			Белый	
Размеры	Упаковка	Высота	мм	337	337
		Ширина	мм	1147	1147
		Глубина	мм	366	366
	Блок	Высота	мм	290	290
		Ширина	мм	1050	1050
		Глубина	мм	238	238
Вес	Вес установки		кг	12	12
	Масса брутто		кг	17	17
Теплообменник	Размеры	Длина	мм	863	863
		К-во рядов		2	2
		Шаг оребрения	мм	1.4	1.4
		К-во секций		16	16
	Трубного типа			Hi-XA (7)	
	Ребро	Тип		Оребрение ML (Multi louver — несколько жалюзи)	
Вентилятор	Тип			Двухнаправленный вентилятор	
	Количество			1	1
Расход воздуха	Охлаждение	Высокий	м³/мин	14.7	16.2
		Средний	м³/мин	12.4	13.6
		Низкий	м³/мин	10.3	11.4
Вентилятор	Двигатель	Количество		1	1
		Модель			ARW30R8P43DA
		Число ступеней		5	5
Двигатель	Скорость (охлаждение)	Высокий	об/мин	1240	1330
		Средний	об/мин	1090	1170
		Низкий	об/мин	930	1010
Вентилятор	Двигатель	Производительность (высокая)	Вт	43	43
Охлаждение	Уровень звуковой мощности	Средний	дБ(А)	59	61
		Уровень звукового давления	Высокий	дБ(А)	43
			Низкий	дБ(А)	34
Хладагент	Тип			R-410A	
Подсоединение труб	(Н. Д.)	(Н. Д.)	мм	6.4	6.4
	Газ	(Н. Д.)	мм	12.7	12.7
	Дренаж	(Н. Д.)	мм	18	18
	Тепловая изоляция			Трубы газа и жидкости	
Воздушный фильтр			Съемный/моющийся/с защитой от плесени		
Задание направления воздуха			Вправо, влево, горизонтально и вниз		
Регулирование температуры			Контроль микропроцессором		

## 2 Характеристики

2-2 Технические характеристики		FTN50FV1B	FTN60FV1B
Стандартные принадлежности	Элемент	Титано-апатитовый фотокаталитический фильтр для очистки воздуха	
	Количество	2	2
	Элемент	Руководство по эксплуатации	
	Количество	1	1
	Элемент	Руководство по установке	
	Количество	1	1
	Элемент	Батареи	
	Количество	2	2
	Элемент	Держатель пульта дистанционного управления	Крепежная пластина
	Количество	1	1
	Элемент	Крепежная пластина	Крепежные винты внутреннего блока
	Количество	1	2
	Элемент	Крепежные винты внутреннего блока	Пульт дистанционного управления
	Количество	2	1
	Элемент	Пульт дистанционного управления	
Количество	1		

2-3 Электрические характеристики			FTN50FV1B	FTN60FV1B	
Электропитание	Наименование		V1		
	Фаза		1	1	
	Частота	Гц	50	50	
	Напряжение	В	220-240		
Ток	Номинальный рабочий ток (RLA)	Охлаждение	A	0.15	0.18
	Максимальный рабочий ток		A	0.16	0.19
Проводные соединения	Для подачи электропитания	Количество	3		
		Замечание	4 для межблочной проводки (в том числе, проводки заземления)		

### 3 Чертеж в масштабе и центр тяжести

#### 3 - 1 Чертеж в масштабе

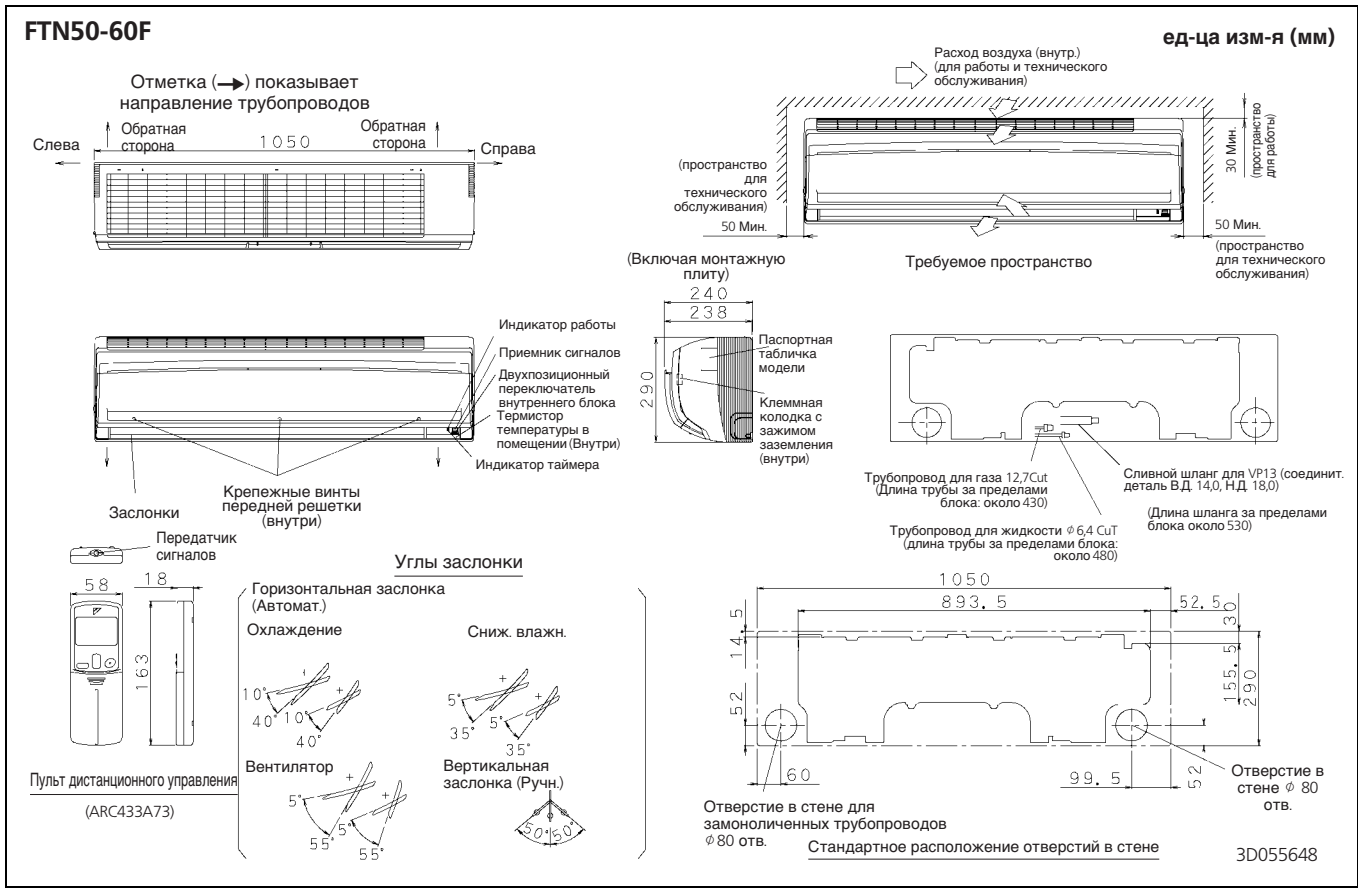

### 3 Чертеж в масштабе и центр тяжести

#### 3 - 2 Центр тяжести

3

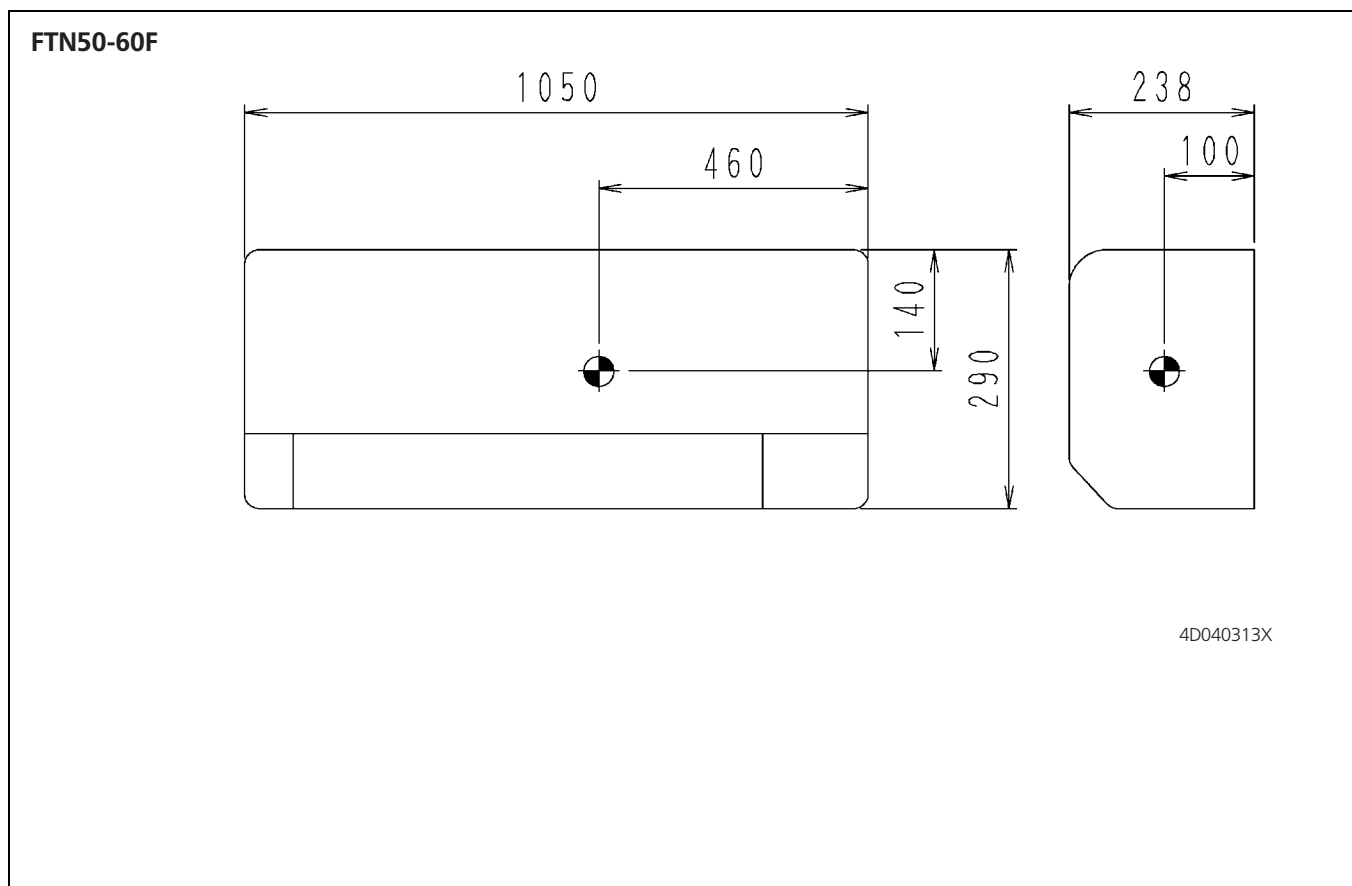

## 4 Схема трубной обвязки

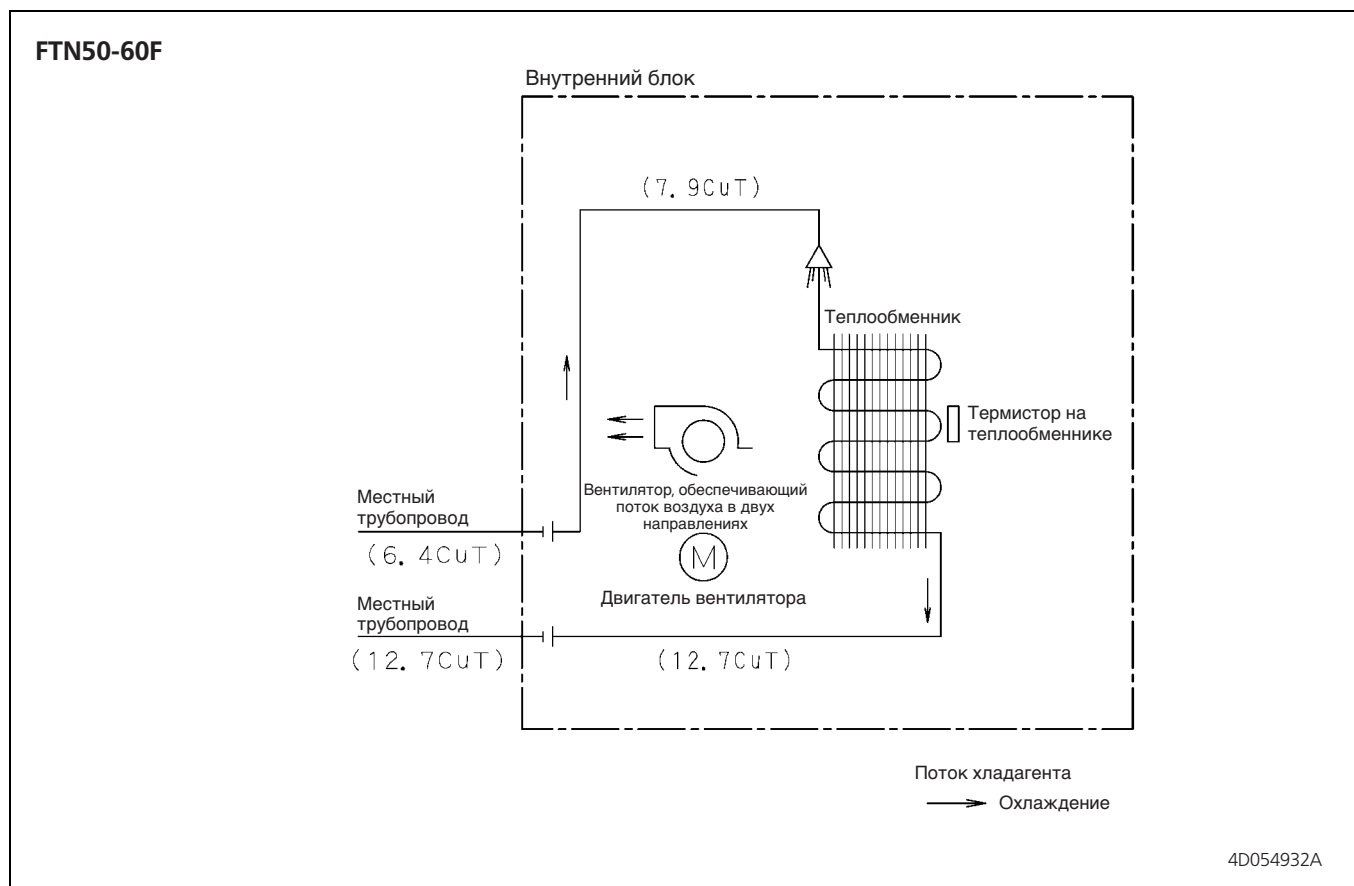



## 5 Монтажная схема

### 5 - 1 Монтажная схема

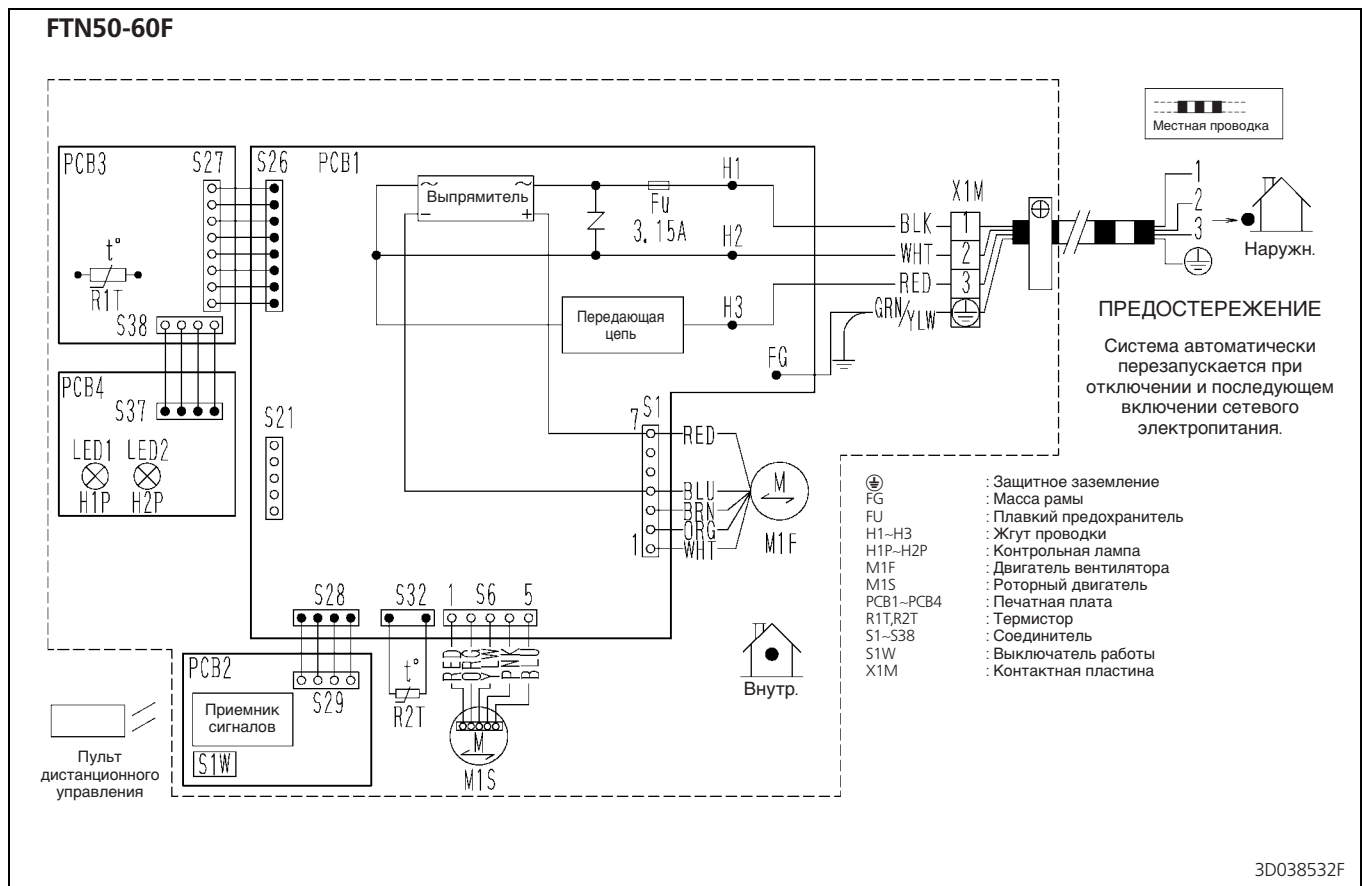

3D038532F

## 6 Данные по шуму

### 6 - 1 Спектр звукового давления

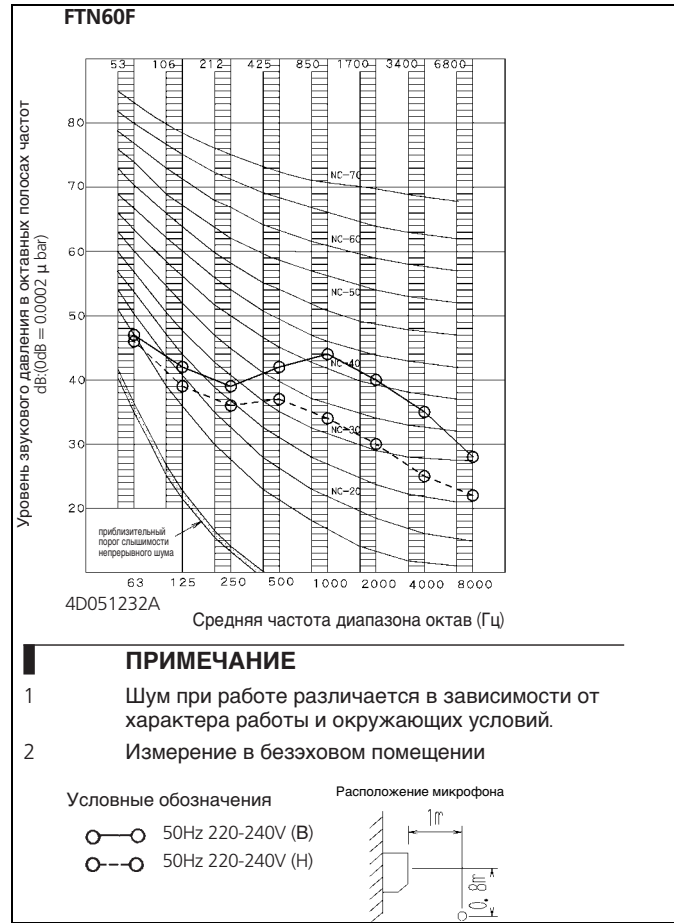

# Split - Sky Air

In all of us,  
a green heart



Daikin'ın iklimlendirme ekipmanları, kompresör ve soğutucu ürünleri üreticisi olarak eşsiz konumu çevre konularıyla yakından ilgilenmesini sağlamıştır. Yıllardır Daikin çevre üzerinde olumsuz etkileri sınırlı ürünler üretme konusunda bir lider olma amacını taşımıştır. Bu hedef doğrultusunda, geniş bir dizi ürün ve bir enerji yönetim sistemi ekonomik bir şekilde tasarlanmış ve geliştirilmiş; bu sayede enerjinin korunması ve atıkların azaltılması sağlanmıştır.



ISO 14001, insan satılıpının ve çevrenin faaliyetlerimizin, ürünlerimizin ve hizmetlerimizin potansiyel etkilerine karlı korunmasına ve çevre kalitesinin geliştirilmesine yardımcı olmak amacıyla etkili bir çevre yönetim sisteminin uygulanmasını sağlamaktadır.



Daikin Europe N.V.'nin Kalite Yönetim Sisteminin ISO 9001 standardına uygunluğu LRQA tarafından onaylanmıştır. ISO 9001 tasarımı, geliştirme faaliyetlerinin, üretimin ve önlemlerle ilgili hizmetlerin kalite güvencesi ile ilgilidir.



Daikin ürünleri ürün güvenliğine ilişkin Avrupa yönetmeliklerine uygundur.



Daikin Europe N.V. neemt deel aan het Eurovent Certificatieprogramma. De producten zijn opgenomen in de Eurovent Directory of Certified Products.

"Bu yayın Daikin Europe N.V.'yi barındıran bir telif demildir, sadece bilgi amaçlı olarak hazırlanmıştır. Daikin Europe N.V. bu yayının içeriğini mevcut bilgilerine dayanarak eksiksiz şekilde hazırlamaya çalışmıştır. Ancak bu bilgilerin bütünlüğü, doğruluğu ve uygunluğu ve burada belirtilen ürün ve hizmetlerin özel kullanımını ile ilgili olarak dolaylı ya da doğrudan herhangi bir garanti verilmemektedir. Burada belirtilen özellikler herhangi bir bildirim yapılmaksızın değiştirilebilir. Daikin Europe N.V. genel anlamda bu yayının kullanılmasından ve/veya yorumlanmasından sorumlu olacak doğrudan ya da dolaylı hasarlara karlı herhangi bir sorumluluk kabul etmemektedir. Buradaki içeriğin tüm hakları Daikin Europe N.V. tarafından korunmaktadır. die voortvloeit uit of verband houdt met het gebruik en/of de interpretatie van deze publicatie. Alle inhoud is auteursrechtelijk beschermd door Daikin Europe N.V."

## DAIKIN EUROPE N.V.

Naamloze Vennootschap  
Zandvoordestraat 300  
B-8400 Oostende - Belgium  
www.daikin.eu  
BTW: BE 0412 120 336  
RPR Oostende

