

DAIKIN



Руководство по использованию

**Комплект для монтажа с перепадом высот
до 90 м**

EKLD90P12
EKLD90P18

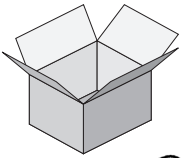

EKLD90P12

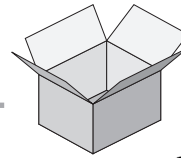
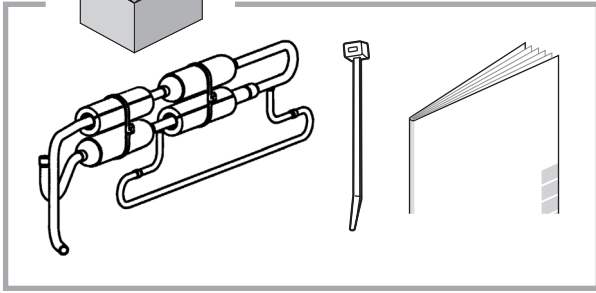

EKLD90P18

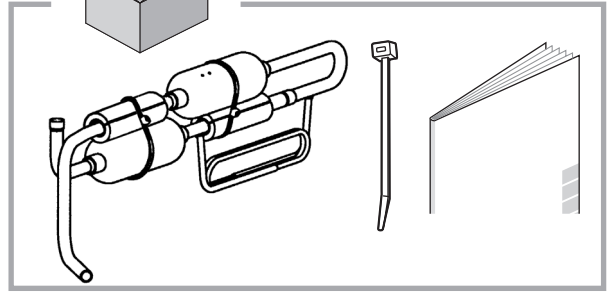

1

EKLD90P12

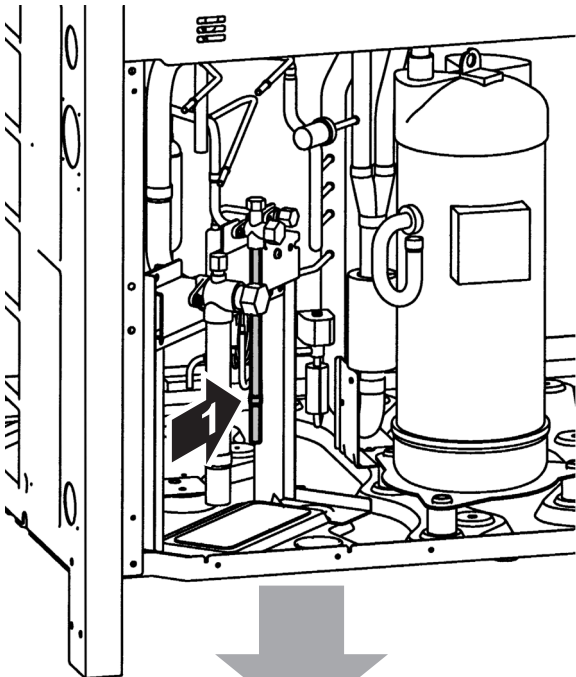

EKLD90P18

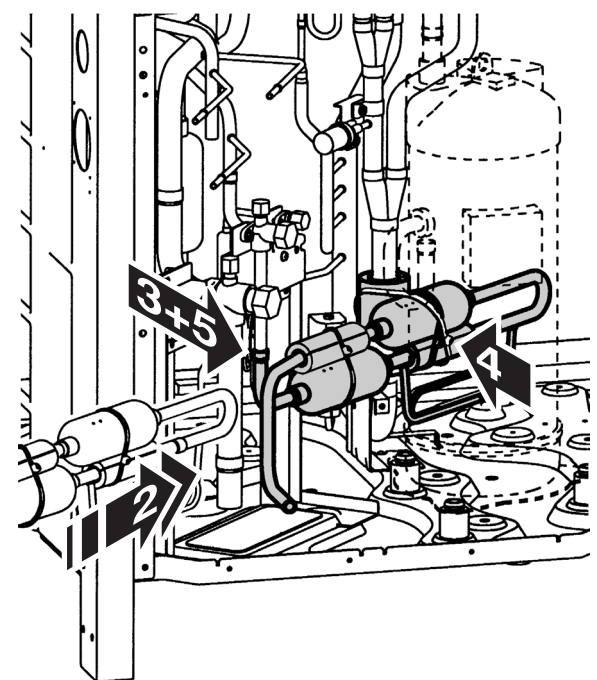
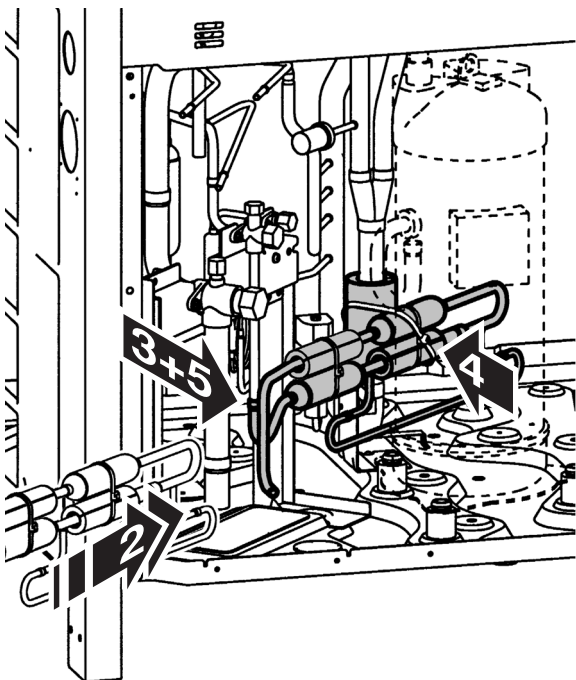
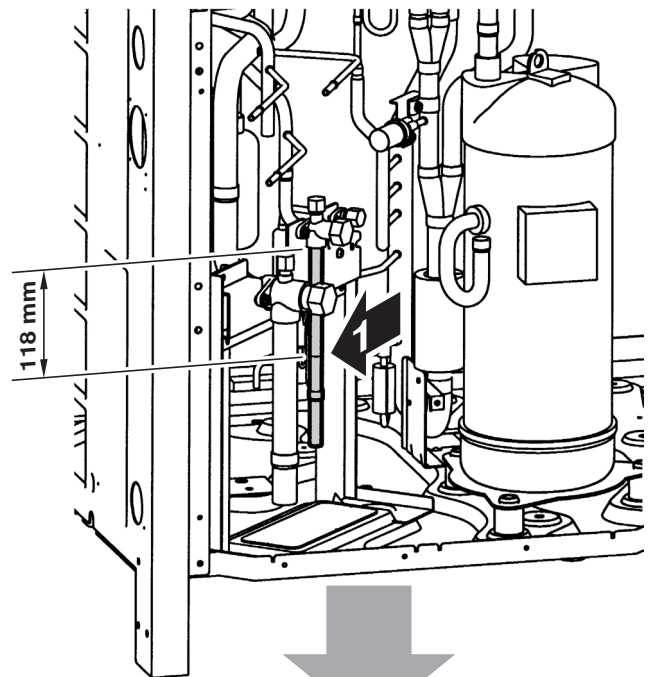

2

3

Введение

Данный комплект представляет собой обязательное дополнительное оборудование, предназначенное для обеспечения оптимальной работы системы в случае установки наружного блока на высоте от 50 до 90 м над самым низким внутренним блоком.

Состав комплекта

В комплект для монтажа с перепадом высот входят все детали и инструкции, необходимые для встраивания этого комплекта в наружный блок. См. [рисунок 1](#).

Необходимые инструменты

| | EKLD90P12 | EKLD90P18 |
|---|------------------------|------------------------|
| 1 | Оборудование для пайки | Оборудование для пайки |
| 2 | Кусачки | Кусачки |
| 3 | – | Труборез |

Порядок монтажа

Выполните действия, перечисленные в приведенной ниже таблице и наглядно представленные на иллюстрациях.



Обеспечьте постоянное охлаждение запорного клапана в контуре жидкого хладагента во время пайки.

| | EKLD90P12 | EKLD90P18 |
|---|--|--|
| | См. рисунок 2 . | См. рисунок 3 . |
| 1 | Отпаяйте стандартно установленную обжатую трубу от трубки, припаянной к запорному клапану в контуре жидкого хладагента. | 1 Обрежьте стандартно установленную трубу жидкого хладагента по указанной длине под запорным клапаном в контуре жидкого хладагента, как показано на иллюстрации. |
| 2 | Расположите дополнительный комплект за компрессором, как показано на иллюстрации. | 3 Установите конец трубы в положение, в котором была отрезана труба жидкого хладагента. |
| 4 | Совместите обратный клапан (изолированную часть) и фильтр комплекта с изоляцией на двойной трубе всасывания за компрессором. Прикрепите дополнительную часть (обратный клапан и фильтр) к изоляции на двойной трубе всасывания, крепко стянув обе части прилагаемой соединительной накладкой, как показано на иллюстрации. | |
| 5 | Выполните пайку дополнительного комплекта. | |

Влияние данного комплекта на стандартный порядок монтажа

Обязательная установка данного комплекта не влияет на:

- коэффициент общей допустимой производительности внутренних блоков, используемый при подключении;
- эквивалентную длину трубопровода между наружным и самым удаленным внутренним блоком;
- автоматическую заправку хладагента;
- функцию обнаружения утечек;
- условия установки внутренних блоков и вытекающие из них требования, предъявляемые к местным настройкам.

NOTES

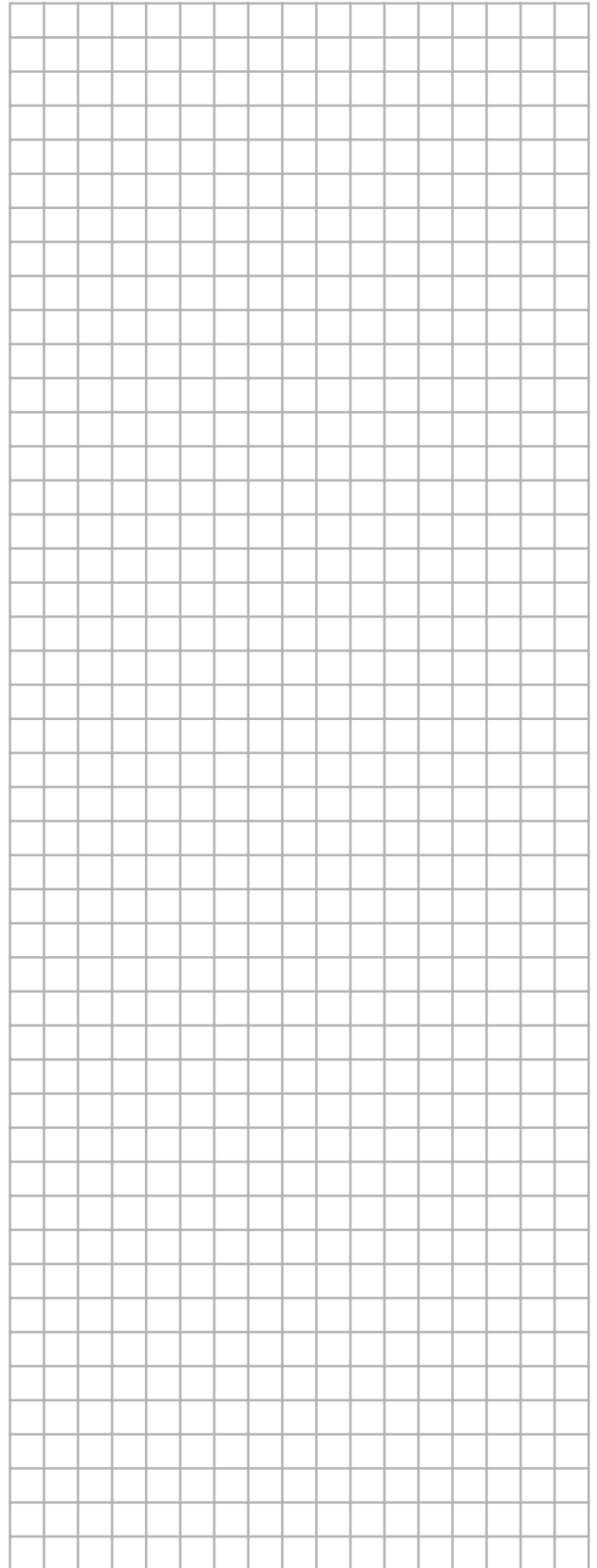

DAIKIN EUROPE NV

Zandvoordestraat 300, B-8400 Oostende, Belgium

4PW34861-1