

Обслуживание кондиционера	2
Обеспечение безопасности	2
Меры предосторожности	3
Составные части и их назначение	4
Настенная сплит-система с функцией подмеса свежего воздуха	4
Пульт управления	5
Подготовка к работе	6
Работа с пультом дистанционного управления	6
Установка таймера	6
Использование пульта ДУ	6
Установка батареек	6
Управление кондиционером	7
Режимы работы	7
Автоматический режим (Auto)	7
Режим охлаждения (Cool)	8
Режим мягкого осушения (Dry)	9
Режим вентилятора (Fan)	10
Режим обогрева (Heat)	11
Изменение направления воздушного потока	12
Режим комфортного сна (Sleep)	13
Использование таймера	14
Функция перезапуска кондиционера после сбоя в электросети	15
Режим «Intelligent Air»	16
Режим здорового климата	17
Режим временного управления и тестовый режим	19
Отмена режима временного управления кондиционером или тестового режима	19
Советы по рациональному использованию кондиционера	20
Чистка кондиционера	21
Замена антибактериального фильтра	22
Подготовка кондиционера к длительной остановке	23
Подготовка кондиционера к включению	23
Возможные неисправности и их устранение	24

Обеспечение безопасности







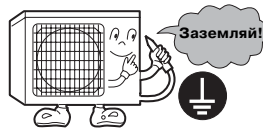

- Храните данное руководство в доступном для оператора месте.
- Перед включением блока в работу внимательно прочтите данное руководство. В целях безопасности оператору следует внимательно ознакомиться с указанными ниже мерами предосторожности.
- Изготовитель не принимает на себя ответственность за любые повреждения, которые могут быть вызваны в результате несоблюдения мер по безопасности.
- С целью безопасности кондиционер должен быть заземлен в соответствии со спецификациями и местными требованиями.
- Прежде чем открыть воздушную входную решетку внутреннего блока, отключите кондиционер от сети электропитания. Никогда не тяните за провод электропитания, чтобы отключить кондиционер от сети электропитания. Для отключения кондиционера от сети электропитания возьмите в руку изолированный корпус вилки сетевого провода кондиционера и потяните на себя.
- Любой ремонт, связанный с электротехническими работами, должен выполняться только квалифицированными специалистами.
- Никогда не закрывайте входные/выходные воздушные решетки кондиционера, это нарушает нормальный воздухообмен. Не пытайтесь засунуть пальцы или какие-либо предметы во входные/выходные воздушные решетки кондиционера. Никогда не качайте руками воздушную заслонку (жалюзи) внутреннего блока.
- Не позволяйте детям играть с кондиционером. В случае использования кондиционера детьми не оставляйте их без присмотра.
- Если вы заметите какие-либо отклонения от нормальной работы кондиционера, то отключите его и свяжитесь с сервисной службой вашего дилера.
- Эксплуатация кондиционера должна осуществляться в строгом соответствии с инструкциями, изложенными в настоящем Руководстве пользователя.
- Не пытайтесь самостоятельно устанавливать кондиционер. Ошибки в работе могут привести к утечке воды, вызвать поражение электрическим током или явиться причиной пожара. Установку кондиционера должны выполнять только квалифицированные специалисты.
- Расстояние от внутреннего блока до пола должно быть не менее двух метров.

Кондиционер адаптирован для работы при следующих температурных режимах:

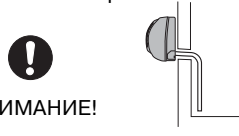
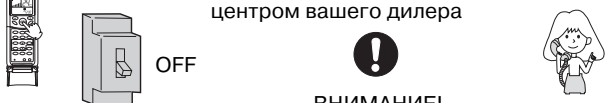
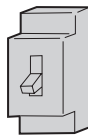
Режим охлаждения	Температура внутри помещения	Максимум: 32 °C / 23 °C (сухой/влажный термометр) Минимум: 18 °C / 14 °C (влажный термометр)
	Температура снаружи помещения	Максимум: 43 °C (сухой термометр) Минимум: 18 °C (сухой термометр)
Режим нагрева	Температура внутри помещения	Максимум: 27 °C (сухой термометр) Минимум: 15 °C (сухой термометр)
	Температура снаружи помещения	Максимум: 24 °C / 18 °C (сухой/влажный термометр) Минимум: -7 °C / -8 °C (сухой/влажный термометр)

ОБСЛУЖИВАНИЕ КОНДИЦИОНЕРА

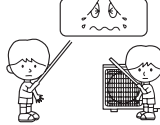
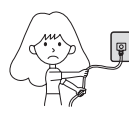
Меры предосторожности

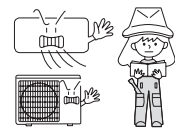
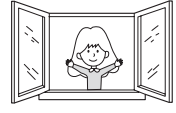
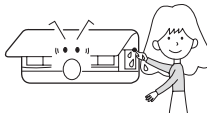
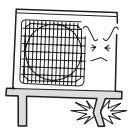
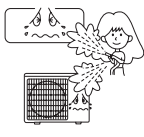
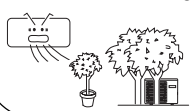
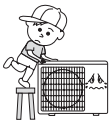
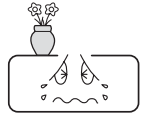
<p>Кондиционер должен быть заземлен</p>  <p>Заземляй!</p>	<p>Не устанавливайте кондиционер в местах, где существует вероятность утечки воспламеняемых газов</p> <p>ЗАПРЕЩЕНО!</p>	<p>Не подвергайте кондиционер воздействию пара</p> <p>ЗАПРЕЩЕНО!</p>	<p>Обязательно проверьте прокладку дренажной магистрали</p> <p>ВНИМАНИЕ!</p> 
<p>При появлении признаков горения или дыма отключите электропитание и свяжитесь с сервисным центром вашего дилера</p> <p>ВНИМАНИЕ!</p>   		<p>В цепи должен быть предусмотрен защитный переключатель тока</p> 	
<p>Штепсель питания должен быть плотно вставлен</p> <p>ВНИМАНИЕ!</p> 	<p>Используйте только цепь с напряжением 220–230 В</p> <p>ВНИМАНИЕ!</p> 	<p>Никогда не наращивайте кабель питания</p> <p>ЗАПРЕЩЕНО!</p> 	
<p>Не связывайте кабель питания в узел</p> <p>ЗАПРЕЩЕНО!</p> 	<p>Не допускайте повреждения кабеля питания</p> <p>ЗАПРЕЩЕНО!</p> 	<p>Не вставляйте руки или какие-либо предметы в воздушные решетки</p> <p>ЗАПРЕЩЕНО!</p> 	
<p>Не вынимайте штепсель питания из розетки во время работы кондиционера</p> <p>ЗАПРЕЩЕНО!</p> 	<p>Не направляйте поток холодного воздуха непосредственно на людей, особенно на детей и лиц пожилого возраста</p> <p>ЗАПРЕЩЕНО!</p> 	<p>Не пытайтесь самостоятельно ремонтировать кондиционер</p> <p>ЗАПРЕЩЕНО!</p> 	
<p>Кондиционер не предназначен для использования с целью хранения картин, оборудования, продуктов и в других технологических целях</p> <p>ЗАПРЕЩЕНО!</p> 		<p>Если кондиционер используется вместе с оборудованием, содержащим горелку, следите за надлежащим проветриванием помещения</p> <p>ВНИМАНИЕ!</p> 	<p>Нельзя работать с кондиционером влажными руками</p> <p>ЗАПРЕЩЕНО!</p> 
<p>Не размещайте нагревательные приборы рядом с кондиционером</p> <p>ЗАПРЕЩЕНО!</p> 	<p>Убедитесь в том, что опора наружного блока достаточно прочная</p> <p>ЗАПРЕЩЕНО!</p> 	<p>Не допускайте попадания слишком большого количества воды на кондиционер, используйте для промывки слегка смоченную материю. Не забудьте отключить кондиционер от электропитания</p> <p>ЗАПРЕЩЕНО!</p> 	
<p>Не допускайте прямого попадания воздушного потока на растения и животных</p> <p>ЗАПРЕЩЕНО!</p> 	<p>Не облакачивайтесь и не садитесь на наружный блок кондиционера</p> <p>ЗАПРЕЩЕНО!</p> 	<p>Не располагайте на блоках кондиционера емкости с водой</p> <p>ЗАПРЕЩЕНО!</p> 	

СОСТАВНЫЕ ЧАСТИ И ИХ НАЗНАЧЕНИЕ

Настенная сплит-система с функцией подмеса свежего воздуха и УФ-лампой

Внутренний блок

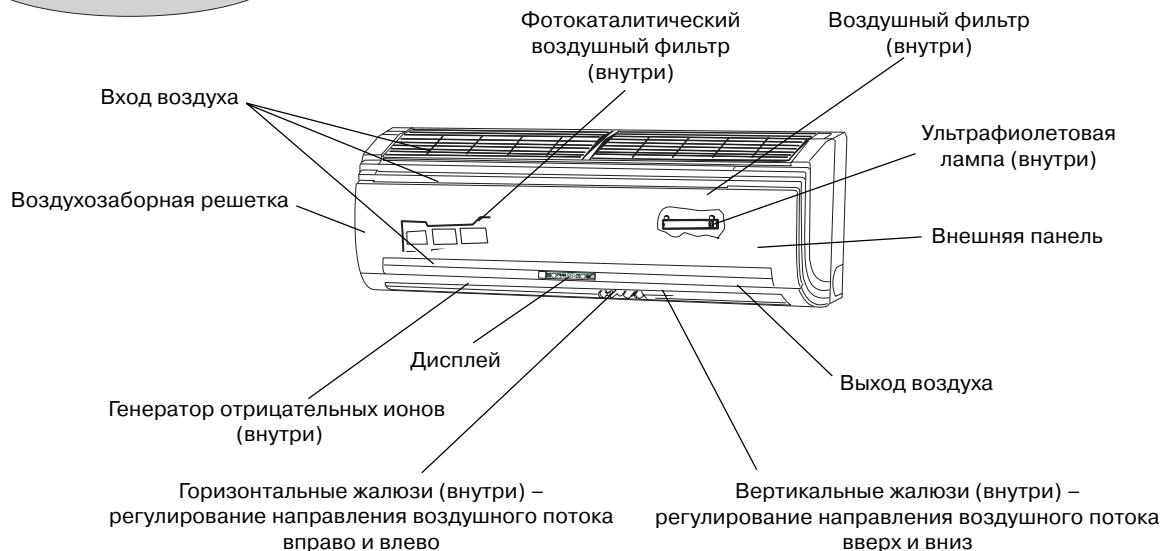

Наружный блок

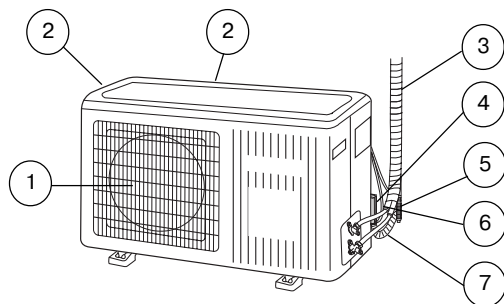

HSU-09C03/VA(ZXF)
 HSU-09H03/VA(ZXF)
 HSU-12C03/VA(ZXF)
 HSU-12H03/VA(ZXF)

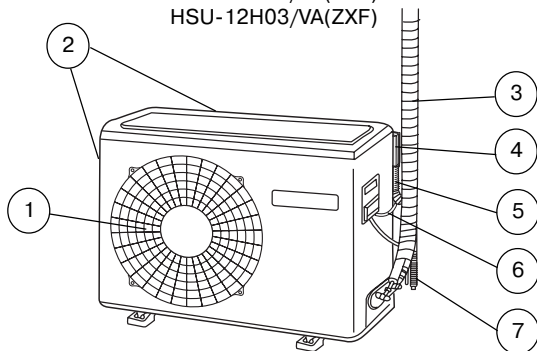

HSU-12H03/VB(ZXF)
 HSU-12H03/V(ZXF)
 HSU-18C03/V(ZXF)
 HSU-18H03/V(ZXF)

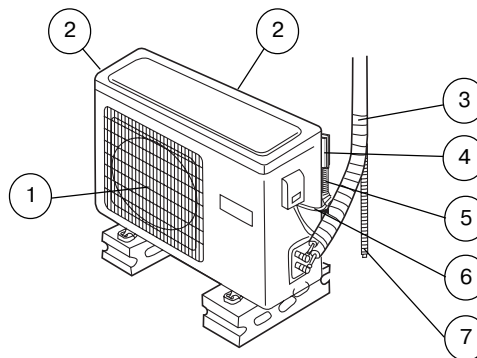

HSU-22C03/V(ZXF)
 HSU-22H03/V(ZXF)
 HSU-22C03/V(ZF)
 HSU-22H03/V(ZF)
 HSU-24C03/V(ZXF)
 HSU-24C03/V(ZF)
 HSU-24H03/V(ZXF)
 HSU-24H03/V(ZF)

1. Вход воздуха.
2. Выход воздуха.
3. Магистральные трубы и электрокабель.
4. Блок подмеса свежего воздуха.
5. Трубка подмеса свежего воздуха.
6. Электрокабель.
7. Дренажный шланг.

СОСТАВНЫЕ ЧАСТИ И ИХ НАЗНАЧЕНИЕ

Пульт управления

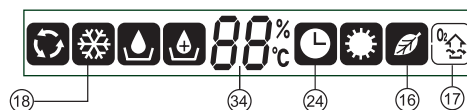
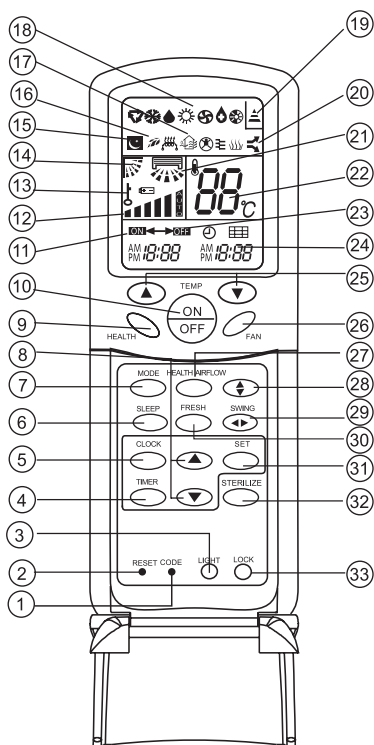

1. Кнопка CODE. В данных моделях не используется.
2. Кнопка RESET. Используется для сброса всех установок пульта ДУ.
3. Кнопка LIGHT. Используется для включения/выключения подсветки панели индикации внутреннего блока.
4. Кнопка TIMER. Используется для установки времени включения/выключения по таймеру.
5. Кнопка CLOCK. Используется для установки текущего времени.
6. Кнопка SLEEP. Используется для выбора режима комфортного сна.
7. Кнопка MODE. Используется для выбора одного из режимов работы кондиционера: автоматический режим ; режим охлаждения ; режим осушения ; режим нагрева ; режим вентиляции .
8. Кнопки HOUR. Используются для установки значения времени включения/выключения таймера и значения текущего времени.
9. Кнопка HEALTH. Используется для включения режима ионизации воздуха.
10. Кнопка ON/OFF. Используется для включения/выключения кондиционера.
11. Индикация таймера включения (ON).
12. Индикация скорости вентилятора.



13. Индикация функции блокировки пульта (Lock).
14. Индикация режима Swing Up/Down.
15. Индикация режима комфортного сна (Sleep).
16. Индикация режима ионизации воздуха (Health).
17. Индикация режима «Fresh Air».
18. Индикация режимов работы кондиционера:

Режим	AUTO	COOL	DRY	HEAT	FAN
Пульт ДУ					
Дисплей					

19. Индикация сигнала.
20. Индикация режима работы УФ-лампы.
21. Индикация режима Swing Left/Right.
22. Индикация температуры.
23. Индикация таймера выключения (OFF).
24. Индикация текущего времени.
25. Кнопки TEMP. Используется для установки значения желаемой температуры.
26. Кнопка FAN. Используется для выбора одной из трех скоростей вентилятора: низкая (LOW); средняя (MED); высокая (HI), а также для выбора автоматического режима работы вентилятора (AUTO).
27. Кнопка HEALTH AIRFLOW. Используется для выбора режимов функции «умного распределения воздуха» (Intelligent Air).
28. Кнопка SWING UP/DOWN. Используется для изменения (вверх/вниз) направления воздушного потока в помещении.
29. Кнопка SWING LEFT/RIGHT. Используется для изменения (вправо/влево) направления воздушного потока в помещении.
30. Кнопка FRESH. Используется для включения режима Fresh Air.
31. Кнопка SET. Используется для установки времени включения/выключения по таймеру и для установки текущего времени.
32. Кнопка STERILIZE. Используется для включения УФ-лампы.
33. Кнопка LOCK. Используется для блокировки кнопок пульта. Если удерживать кнопку, другие кнопки блокируются и на дисплее высвечивается сигнал блокировки кондиционера. При повторном нажатии блокировка отменяется и на дисплее исчезает изображение блокировки.
34. Дисплей температуры окружающей среды. Отображает температуру окружающей среды.

Примечания.

1. Блоки с функцией «только охлаждение» не имеют функций и дисплеев, относящихся к функции обогрева.
2. Функция Fresh имеется только в моделях ZXF.

Установка таймера

При первом запуске кондиционера или после замены батареек в пульте ДУ настройка таймера производится в следующем порядке:

1. Нажмите кнопку **CLOCK**: мигает «AM» или «PM».
2. Нажмите \triangle или ∇ . При каждом нажатии значение времени будет изменяться (прибавляться или уменьшаться) на 1 минуту. Если нажать и удерживать кнопку, то время будет изменяться значительно быстрее.
3. После установки значения времени, нажмите кнопку **SET** – «AM» или «PM» перестанут мигать, и таймер начнет работать по выставленному режиму.

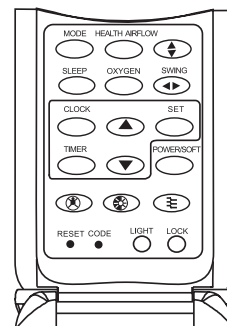

Использование пульта ДУ

- При использовании пульта ДУ наведите его на приемник инфракрасного сигнала на блоке. Между блоком и пультом управления не должно быть посторонних предметов, а расстояние между ними не должно превышать 7 метров.
- Не допускайте падения пульта управления.
- Не допускайте увлажнения пульта управления.
- Если в помещении установлены флюоресцентные лампы или беспроводной телефон, расстояние между блоком и пультом ДУ должно быть сокращено во избежание возможных помех.

Установка батареек

- Порядок установки батареек питания показан на рисунке.
- Нажмите пальцем на значок « \equiv » и снимите крышку, перемещая ее по направляющим.
- Установите батарейки, убедившись в том, что полярность батареи совпадает с полярностью, указанной на корпусе.
- Закройте отсек крышкой.
- Если после включения блока путем нажатия кнопки **ON/OFF** на экране пульта ничего не отображается, перезаправьте батарейки.

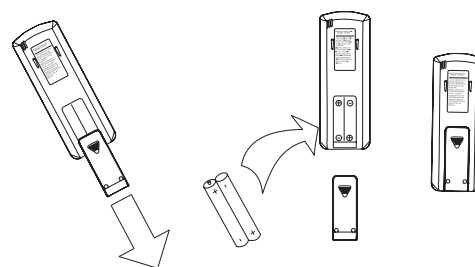

Внимание!

Изменение яркости экрана свидетельствует об окончании срока эксплуатации батареек. Пожалуйста, замените батарейки.

Устанавливаемые батарейки должны совпадать по типу с заменяемыми, допускается только одновременная замена обеих батареек.

Если во время эксплуатации кондиционера пульт ДУ работает некорректно, пожалуйста, выньте батарейки и вставьте их через несколько минут.

Автоматический режим (Auto)



1. Нажмите кнопку ON/OFF на пульте ДУ.

2. Нажмите кнопку выбора режима (MODE).

- Каждое нажатие будет изменять режимы работы в следующей последовательности:



- Выберите режим Auto.

3. Установите требуемую температуру нажатием кнопок TEMP.

Для установки значения температуры поддержания используйте кнопки TEMP – Δ или ∇ .

- Каждое нажатие на кнопку Δ будет увеличивать значение температуры на 1 °C. При длительном нажатии кнопки значения температуры будут быстро увеличиваться.
- Каждое нажатие на кнопку ∇ будет уменьшать значение температуры на 1 °C. При длительном нажатии кнопки значения температуры будут быстро уменьшаться.
- Кондиционер автоматически начнет поддерживать установленную температуру.

4. Выберите скорость вентилятора нажатием кнопки FAN.

- Каждое нажатие будет менять скорость вентилятора в следующей последовательности:



- Выберите режим Auto, и кондиционер автоматически установит скорость работы вентилятора в зависимости от температуры в помещении.

5. Для того чтобы выключить кондиционер, нажмите кнопку ON/OFF.

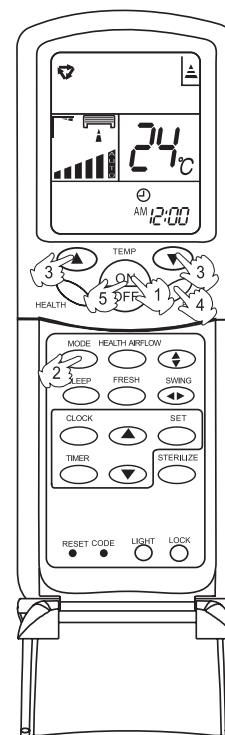

⚠ Внимание!

В автоматическом режиме работы переключение режимов охлаждения и обогрева происходит в соответствии с температурой в помещении.

Режим охлаждения (Cool)



1. Нажмите кнопку ON/OFF на пульте ДУ.

2. Нажмите кнопку выбора режима (MODE).

- Каждое нажатие будет изменять режимы работы в следующей последовательности:



- Выберите режим Cool.

3. Установите требуемую температуру нажатием кнопок TEMP.

Для установки значения температуры поддержания используйте кнопки TEMP – Δ или ∇ .

- Каждое нажатие на кнопку Δ будет увеличивать значение температуры на 1 °C. При длительном нажатии кнопки значения температуры будут быстро увеличиваться.

- Каждое нажатие на кнопку ∇ будет уменьшать значение температуры на 1 °C. При длительном нажатии кнопки значения температуры будут быстро уменьшаться.

- Кондиционер автоматически начнет поддерживать установленную температуру.

4. Выберите скорость вентилятора нажатием кнопки FAN.

- Каждое нажатие будет менять скорость вентилятора в следующей последовательности:



- Выберите режим Auto, и кондиционер автоматически установит скорость работы вентилятора в зависимости от температуры в помещении.

5. Для того чтобы выключить кондиционер, нажмите кнопку ON/OFF.

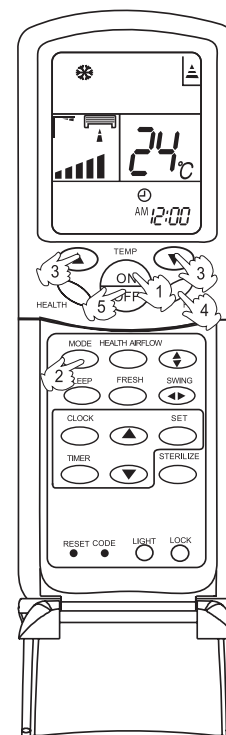

Совет!

Летом для здоровья людей вреден перепад температуры более 7 °C. Оптимальным для снятия усталости от жары считается перепад в 3–5 °C между температурой в помещении и температурой наружного воздуха. При этом уменьшится нагрузка компрессора, что позволит сократить потребляемую электрическую мощность.

Режим мягкого осушения (Dry)

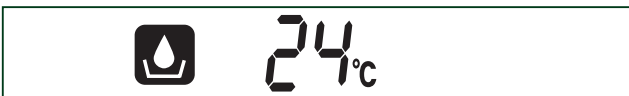

1. Нажмите кнопку ON/OFF на пульте ДУ.

2. Нажмите кнопку выбора режима (MODE).

- Каждое нажатие будет изменять режимы работы в следующей последовательности:



- Выберите режим Dry.

3. Установите требуемую температуру нажатием кнопок TEMP.

Для установки значения температуры поддержания используйте кнопки TEMP – Δ или ∇ .

- Каждое нажатие на кнопку Δ будет увеличивать значение температуры на 1 °C. При длительном нажатии кнопки значения температуры будут быстро увеличиваться.
- Каждое нажатие на кнопку ∇ будет уменьшать значение температуры на 1 °C. При длительном нажатии кнопки значения температуры будут быстро уменьшаться.
- Кондиционер автоматически начнет поддерживать установленную температуру.

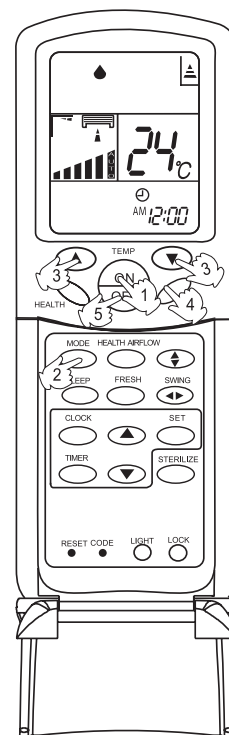

4. Выберите скорость вентилятора нажатием кнопки FAN.

- Каждое нажатие будет менять скорость вентилятора в следующей последовательности:



- Выберите режим Auto, и кондиционер автоматически установит скорость работы вентилятора в зависимости от температуры в помещении.

Автоматическое включение режима охлаждения происходит в случае, когда температура в помещении становится выше заданной

Низкая скорость вентилятора

Понижение температуры на 2 °C

При достижении температуры начинается процесс мягкого осушения

⚠ Внимание!

В режиме осушения (Dry), если температура в помещении стала на 2 °C выше значения температуры, установленной на пульте, скорость вентилятора автоматически изменится на более низкую, игнорируя значение скорости, установленной на пульте.

5. Для того чтобы выключить кондиционер, нажмите кнопку ON/OFF.

Режим работы вентилятора (Fan)



1. Нажмите кнопку ON/OFF на пульте ДУ.

2. Нажмите кнопку выбора режима (MODE).

- Каждое нажатие будет изменять режимы работы в следующей последовательности:



- Выберите режим Fan.

3. Выберите скорость вентилятора нажатием кнопки FAN.



4. Для того чтобы выключить кондиционер, нажмите кнопку ON/OFF.

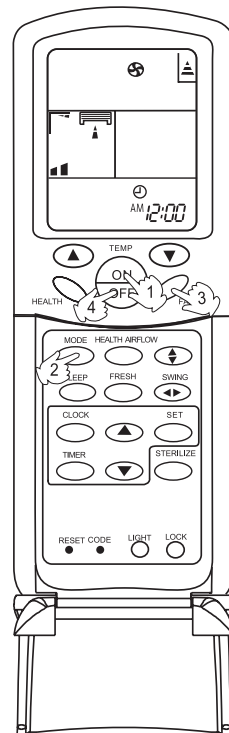

⚠ Внимание!

В режиме вентиляции недоступны режимы обогрева, охлаждения, автоматического выбора скорости вентилятора, комфортного сна. Также нельзя задать требуемую температуру. Работает только вентилятор внутреннего блока.

Режим обогрева (Heat)



1. Нажмите кнопку (ON/OFF) на пульте ДУ.

2. Нажмите кнопку выбора режима (MODE).

- Каждое нажатие будет изменять режимы работы в следующей последовательности:



- Выберите режим Heat.

3. Установите требуемую температуру нажатием кнопок TEMP.

Для установки значения температуры поддержания используйте кнопки TEMP – Δ или ∇ .

- Каждое нажатие на кнопку Δ будет увеличивать значение температуры на 1 °С. При длительном нажатии кнопки значения температуры будут быстро увеличиваться.
- Каждое нажатие на кнопку ∇ будет уменьшать значение температуры на 1 °С. При длительном нажатии кнопки значения температуры будут быстро уменьшаться.
- Кондиционер автоматически начнет поддерживать установленную температуру.

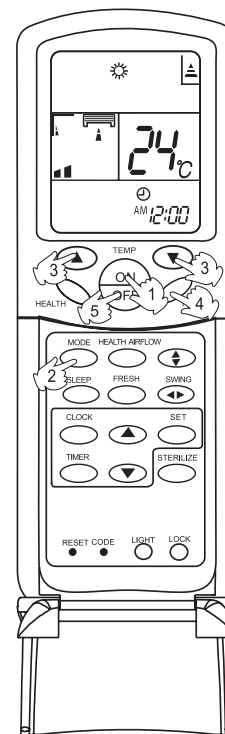

4. Выберите скорость вентилятора нажатием кнопки FAN.

- Каждое нажатие будет менять скорость вентилятора в следующей последовательности:



- Выберите режим Auto, и кондиционер автоматически установит скорость работы вентилятора в зависимости от температуры в помещении.

⚠ Внимание!

В режиме обогрева (Heat) для предотвращения подачи в помещение холодного воздуха вентилятор включается с задержкой.

5. Для того чтобы выключить кондиционер, нажмите кнопку ON/OFF.

Изменение направления воздушного потока

Вертикальная воздушная заслонка в зависимости от выбранного режима работы кондиционера (охлаждение или нагрев) автоматически откроется на фиксированный угол.

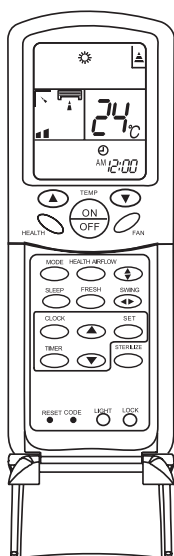

Вертикальный воздушный поток		Горизонтальный воздушный поток	
1		1	
2		2	
3		3	
4		4	
5		5	
6		6	
		7	
		8	

Регулировка вертикального (вверх/вниз) воздушного потока

- Для изменения вертикального воздушного потока нажмите на пульте ДУ кнопку SWING. При этом при каждом нажатии на кнопку вертикальная заслонка примет одно из следующих состояний.

COOL/DRY/FAN: → Поз. 1 → Поз. 2 → Поз. 3 → Поз. 4 → Поз. 6

HEAT: → Поз. 5 → Поз. 4 → Поз. 3 → Поз. 2 → Поз. 1 → Поз. 6

AUTO: → Поз. 1 → Поз. 2 → Поз. 3 → Поз. 4 → Поз. 5 → Поз. 6

Регулировка горизонтального (влево/вправо) воздушного потока

- Для изменения горизонтального воздушного потока нажмите на пульте ДУ кнопку SWING. При этом при каждом нажатии на кнопку горизонтальная заслонка примет одно из следующих состояний:

→ Поз. 1 → Поз. 2 → Поз. 3 → Поз. 4 → Поз. 5 → Поз. 6 → Поз. 7 → Поз. 8

⚠ Внимание!

В режимах охлаждения и осушения во избежание выпадения конденсируемой влаги не оставляйте на долгое время в крайнем нижнем положении воздушную заслонку.

Режим комфортного сна (Sleep)

Для обеспечения комфортного сна нажмите кнопку SLEEP, прежде чем вы ляжете спать. Кондиционер автоматически переключится на режим комфортного сна и, в зависимости от текущего режима работы, выберет оптимальные значения температуры воздуха и скорости вентилятора.

В режиме охлаждения, осушения

- Через 1 час работы после запуска режима комфортного сна внутренняя установка значения температуры автоматически увеличивается на 1 °С по сравнению со значением температуры, установленной на пульте ДУ. Через 2 часа работы температура автоматически увеличивается еще на 1 °С. Это необходимо для того, чтобы во время сна температура в помещении не была очень низкой. Через 6 часов работы режим комфортного сна будет автоматически отключен.

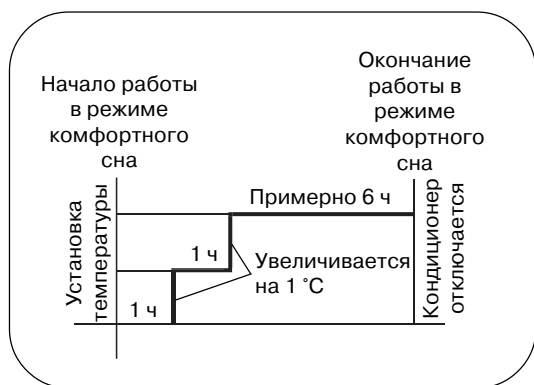

Установленной на пульте ДУ. Через 2 часа работы температура автоматически увеличивается еще на 1 °С. Это необходимо для того, чтобы во время сна температура в помещении не была очень низкой. Через 6 часов работы режим комфортного сна будет автоматически отключен.

В режиме нагрева

- Через 1 час работы после запуска режима комфортного сна внутренняя установка значения температуры автоматически уменьшается на 2 °С по сравнению со значением температуры, установленной на пульте ДУ. Через 2 часа работы температура автоматически уменьшается еще на 2 °С. Через 3 часа работы температура автоматически увеличивается на 1 °С. Это необходимо для того, чтобы во время сна температура в помещении не была очень высокой. Через 6 часов работы режим комфортного сна будет автоматически отключен.

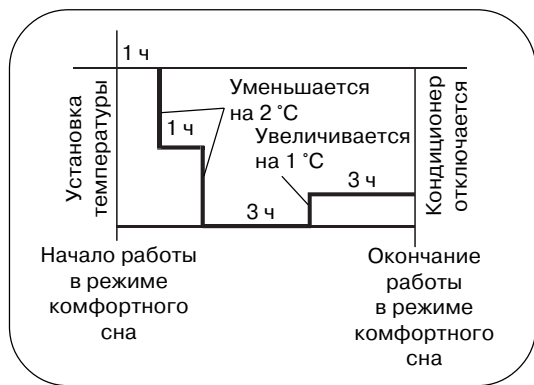

Это необходимо для того, чтобы во время сна температура в помещении не была очень высокой. Через 6 часов работы режим комфортного сна будет автоматически отключен.

⚠ Внимание!

Если кондиционер находился в автоматическом режиме, то условия режима комфортного сна будут выбираться в соответствии с работой кондиционера. Режим комфортного сна в режиме вентиляции недоступен.

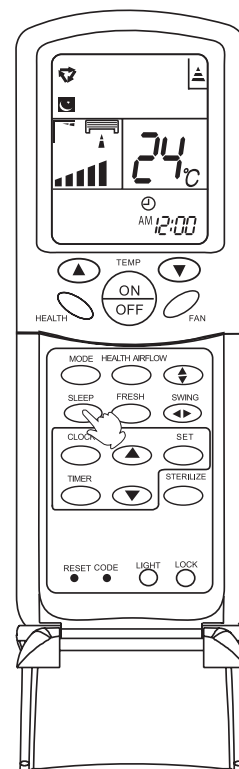

Использование таймера



- Перед началом использования возможностей таймера установите значение текущего (реального) времени (стр. 6).
- Используя возможности таймера, вы можете, например, автоматически включать кондиционер утром, когда вы просыпаетесь, или вечером, когда приходите с работы, и автоматически выключать кондиционер перед тем, как вы заснете.

1. Таймер включения/выключения.

После включения кондиционера с помощью пульта ДУ выберите необходимый режим работы кондиционера.

- При этом текущий режим работы кондиционера отобразится на индикации пульта, а на панели внутреннего блока загорится индикатор OPERATE (зеленый).

2. Выбор режима таймера.

Для выбора режима таймера нажмите кнопку TIMER. Каждое нажатие будет изменять режимы таймера в следующей последовательности:



- Выберите требуемый вам режим таймера. При этом на пульте будет соответственно мигать индикация **ON** или **OFF**.

3. Установка времени включения/выключения по таймеру

Для установки времени включения/выключения по таймеру используйте кнопки Δ или ∇ .

- Каждое нажатие на кнопку Δ будет увеличивать значение времени на 1 минуту. Если нажать на эту кнопку и удерживать ее, то значение времени будет изменяться значительно быстрее.
- Каждое нажатие на кнопку ∇ будет уменьшать значение времени на 1 минуту. Если нажать на эту кнопку и удерживать ее, то значение времени будет изменяться значительно быстрее.
- Все текущие изменения значения времени будут отображаться на индикации пульта. Таким образом вы можете установить любое значение времени включения/выключения по таймеру в пределах 24-х часов.

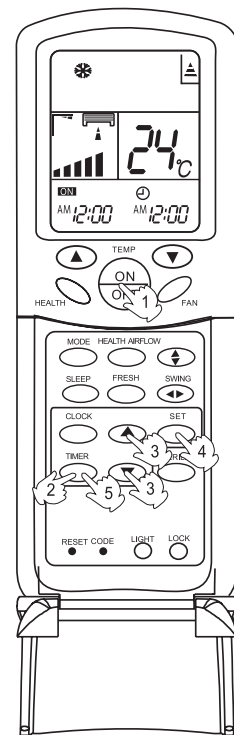

4. Запоминание установок таймера.

Для запоминания установок времени включения/выключения по таймеру используйте кнопку SET. При этом на пульте ДУ перестанет мигать индикация **ON** или **OFF** и отобразится время включения/выключения кондиционера в х часов х минут. На панели индикации внутреннего блока загорится индикатор TIMER.

5. Отмена установок таймера.

- Для отмены действия установок таймера нажмите кнопку TIMER несколько раз, пока на индикации пульта не исчезнут режимы таймера (ON и OFF).

Совет!

После замены батареек в пульте ДУ или после сбоя в сети электропитания необходимо заново провести настройку таймера (см. стр. 6).

Пульт ДУ имеет возможность сохранения последних значений установок таймера.



Достаточно вновь нажать кнопку SET для установки новых значений, чтобы увидеть предыдущие установки.

Функция перезапуска кондиционера после сбоя в электросети

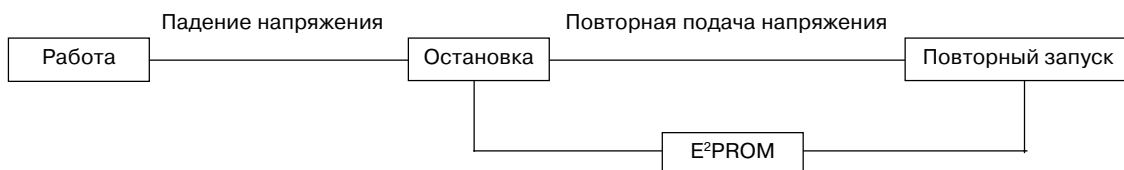
- После восстановления электропитания кондиционер включится автоматически в том же режиме, в котором он работал до сбоя в сети электропитания.



Режим «Intelligent Air»

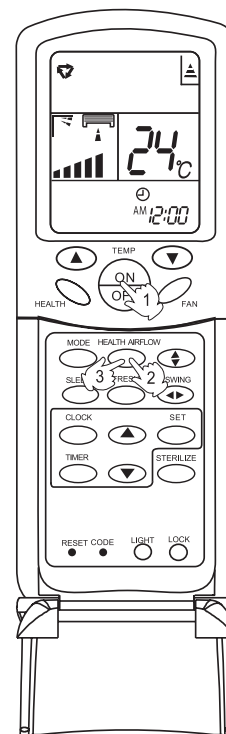

1. Нажмите кнопку ON/OFF на пульте ДУ.
2. Выбор режима Intelligent Air.
 - При нажатии кнопки HEALTH AIRFLOW на дисплее высвечивается символ «». В этом режиме воздух из воздухораспределительных жалюзи на высокой скорости направляется горизонтально вдоль потолка.
 - При повторном нажатии кнопки HEALTH AIRFLOW на дисплее высвечивается символ «». В этом режиме происходит частичное закрытие горизонтальных и вертикальных жалюзи, и поток воздуха направляется вертикально вниз, предотвращая попадание прямой струи воздуха на человека.
3. Для выхода из режима Intelligent Air нажмите кнопку HEALTH AIRFLOW еще раз, после чего кондиционер перейдет в предыдущий режим работы.

После остановки кондиционера воздухораспределительные жалюзи кондиционера автоматически закроются.

** Внимание!**

Не регулируйте жалюзи вручную, иначе будет происходить некорректная работа кондиционера. В случае если это произошло, остановите блок на минуту, а потом включите, отрегулировав с помощью пульта управления.

Примечания:

- После нажатия кнопки HEALTH AIRFLOW, положение воздухораспределительных жалюзи зафиксировано в зависимости от режимов.
- В режиме обогрева выберете «»
- В режиме охлаждения выберете «»
- В режимах охлаждения и осушения, в условиях повышенной влажности во избежание выпадения конденсата, пожалуйста, не оставляйте на долгое время жалюзи в крайнем нижнем положении.
- Вы можете выбрать соответствующий режим работы вентилятора.

Режим здорового климата



1. Для включения кондиционера нажмите кнопку ON/OFF на пульте дистанционного управления.

2. Режим ионизации воздуха.

- Нажмите кнопку HEALTH, включится ионизатор воздуха, а на дисплее появится символ «».
- Для отключения режима ионизации нажмите кнопку HEALTH еще раз.

Примечание



Когда вентилятор внутреннего блока не работает, сигнал индикации HEALTH горит, но ионизатор не работает.

О генераторе отрицательных ионов

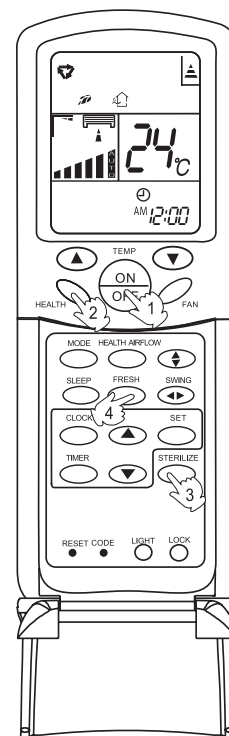
Генератор отрицательных ионов, установленный в кондиционере, восстанавливает природный баланс ионов в окружающем воздухе, подавляет развитие бактерий и вирусов, способствует быстрому удалению пыли и созданию чистого воздуха в помещении.



3. Антибактериальная УФ-лампа.

- Нажмите кнопку STERILIZE.
- Каждое нажатие будет изменять режим работы УФ-лампы в следующей последовательности:
 - «» — антибактериальная УФ-лампа будет работать в течение 30 минут, а потом автоматически отключится;
 - «» — антибактериальная УФ-лампа будет работать до отключения функции;
 - «» — антибактериальная УФ-лампа не включена.

Об антибактериальной УФ-лампе

Ультрафиолетовые лучи испускаемые УФ-лампой попадают на фильтр с покрытием из оксида титана и убивают бактерии.

Мощная обеззараживающая УФ-лампа помогает сохранить здоровье. Функция УФ-защиты заключается в эффективном воздействии обеззараживающей УФ-лампы на микроорганизмы, бактерии, плесень и вирусы, находящиеся в помещении во взвешенном состоянии. Этим достигается мощный дезинфицирующий и дезодорирующий эффект.

Кроме того, после выключения кондиционера можно с пульта ДУ включить режим дезинфекции и дезодорации внутреннего пространства кондиционера с помощью

озона низкой плотности, вырабатываемого УФ-лампой. Это предохраняет кондиционер от размножения в нем плесневого грибка и других микроорганизмов, препятствует появлению неприятных запахов и выбросу бактерий в помещение.

Внимание

При работе антибактериальной УФ-лампы запрещено открывать воздухозаборную решетку.

4. Подмес свежего воздуха.

- Нажмите кнопку FRESH, включится модуль подмеса свежего воздуха и на дисплее появится символ «».
- Для отключения режима воздухообмена нажмите кнопку FRESH еще раз.

О функции подмеса свежего воздуха

При включении функции Fresh, происходит подмес свежего воздуха в объеме необходимом для снижения уровня углекислого газа в помещении, что позволяет поддерживать комфортные условия в помещении.

Режим временного управления и тестовый режим

- Данной особенностью кондиционера следует пользоваться только в том случае, когда пульт ДУ неисправен (например, разряжены батарейки) или утерян.
- Если нажать на кнопку временного управления (EMERGENCY SWITCH) (при этом Вы услышите одиночный звуковой сигнал «Пик!», кондиционер будет включен в режиме временного управления).
- В данном режиме невозможно изменить значение установленной температуры и скорости воздушного потока (скорость вентилятора), а также невозможны операции с таймером.
- Кондиционер будет работать в автоматическом режиме при следующих условиях:

Температура в помещении	Обозначенная температура	Режим таймера	Скорость вентилятора	Режим работы кондиционера
Выше 23 °С	23 °С	НЕПРЕРЫВНЫЙ	АВТО	Охлаждение
Ниже 23 °С	23 °С	НЕПРЕРЫВНЫЙ	АВТО	Нагрев

- Тестовым режимом следует пользоваться только в том случае, если необходимо проверить работоспособность кондиционера при температуре в помещении ниже 16 °С.
- Нажмите на кнопку временного управления (EMERGENCY SWITCH) и удерживайте ее более 5 секунд (при этом вы услышите двойной звуковой сигнал «Пик-пик!»), после этого отпустите кнопку временного включения. Через 30 минут работы кондиционер автоматически отключится.

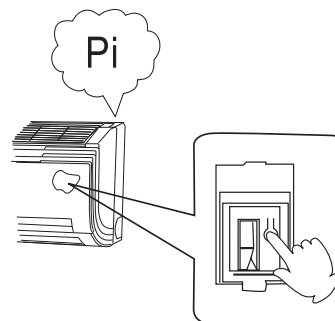

Отмена режима временного управления кондиционером или тестового режима

- Для отмены режима временного управления кондиционером или для отмены тестового режима нажмите на кнопку временного управления (EMERGENCY SWITCH) или на кнопку на пульте ДУ. При этом Вы услышите одиночный звуковой сигнал «Пик!», означающий, что кондиционер вышел из режима временного управления или тестового режима.
- Если отключение режима временного управления или тестового режима произошло с пульта ДУ, то кондиционер перейдет в режим работы, заданный на пульте ДУ.

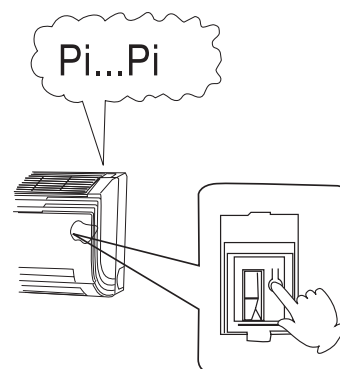

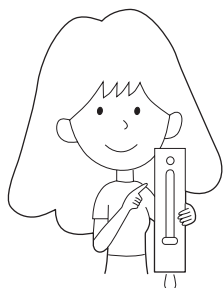

Оптимальная температура

Выбирайте поддержание оптимальной комнатной температуры

Не допускайте блокирования входа и выхода воздушного потока внутреннего и внешнего блоков

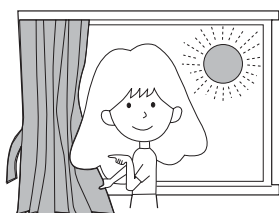
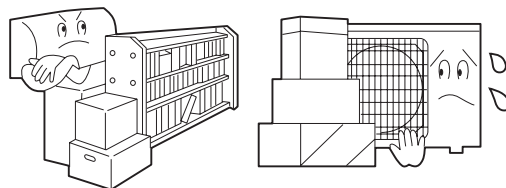

Занавески и жалюзи для окон

При работе кондиционера закрывайте окна и двери. Кондиционер рассчитан на работу в замкнутом объеме воздуха

Избегайте излишнего времени работы кондиционера

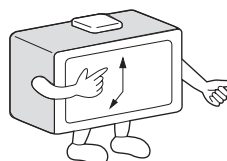
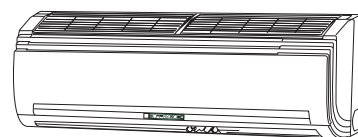

Максимально эффективно используйте таймер

Если блок не используется в течение длительного времени, отключайте подачу электропитания

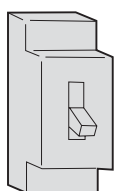

OFF

Используйте жалюзи в соответствии с требуемым режимом

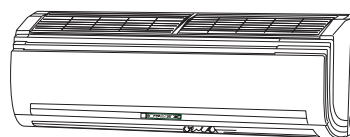

Внимание!

Разные модели имеют разный внешний вид, поэтому на иллюстрациях представлены общие виды.

Чистка пульта дистанционного управления

- Не используйте для чистки воду, пользуйтесь только сухой тканью.
- Не используйте для чистки ткань, пропитанную средством для чистки стекол или другими чистящими веществами.

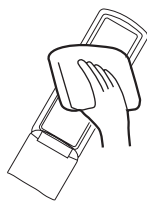

Чистка элементов корпуса кондиционера

- Перед чисткой кондиционера отключите его от сети электропитания.
- Для чистки используйте салфетки из мягкой ткани.
- При сильных загрязнениях используйте нейтральные моющие средства.
- После чистки поверхность должна быть полностью просушена.

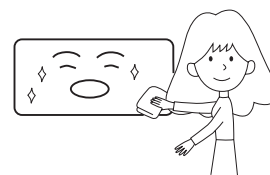

Не используйте для очистки

- Бензин, растворители, химические очистители, так как это приведет к нарушению наружного слоя.
- Горячую воду (температурой выше 40 °С), так как это может привести к деформации и к изменению цвета.



Чистка воздушных фильтров

1. Откройте входную воздушную решетку, подняв ее вверх.
2. Удалите воздушный фильтр. Взяв его за среднюю часть, потяните вверх, чтобы фильтр вышел из фиксаторов, а затем потяните вниз.
3. Для чистки фильтра используйте пылесос или промойте фильтр под водой, после чего просушите его в тени.
4. Установите фильтр на место. Проследите, чтобы надпись «FRONT» смотрела на вас, а фильтр был надежно зафиксирован.
5. Закройте входную воздушную решетку.

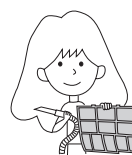
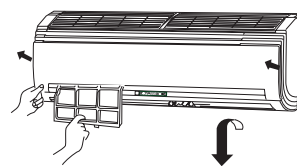

Каждые две недели

1. Откройте переднюю панель кондиционера.



2. Удалите стандартный воздушный фильтр.

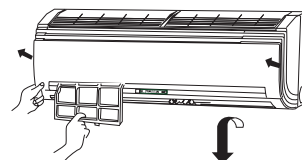

3. Удалите антибактериальный фильтр.

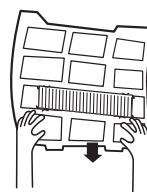

4. Вставьте новый антибактериальный фильтр.

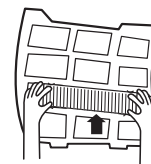

5. Вставьте стандартный воздушный фильтр.

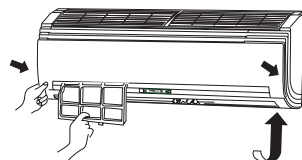

6. Закройте переднюю панель.

Примечания

Антибактериальный и электростатические фильтры являются опцией и не идут в стандартной комплектации.

Антибактериальный фильтр предназначен для долговременного использования и не требует частой замены. Не забывайте чистить фильтр пылесосом. Нельзя мыть антибактериальный фильтр водой.

Зеленая сторона антибактериального фильтра должна быть направлена наружу, а белая сторона — внутрь кондиционера.

Белая сторона электростатического фильтра должна быть направлена наружу.

Подготовка кондиционера к длительной остановке

1. Включите режим FAN («Вентилятор») на 2–3 часа для просушки кондиционера изнутри.
2. Выньте штепсель из розетки питания.
3. Очистите переднюю панель.
4. Выньте батарейки из пульта ДУ.

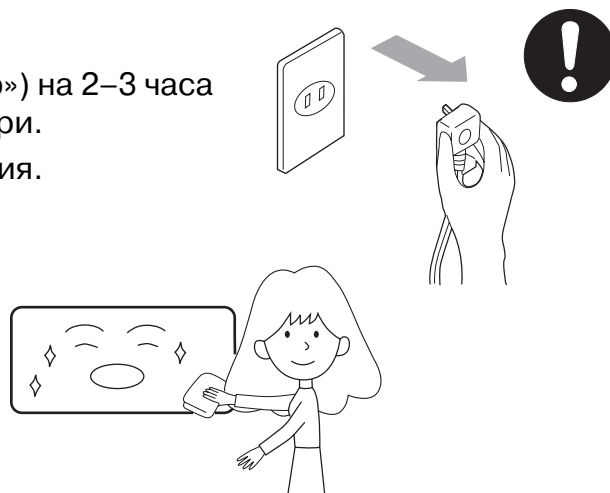

Подготовка кондиционера к включению

1. Очистите стандартный воздушный фильтр.
2. Проверьте, подключен ли заземляющий кабель.

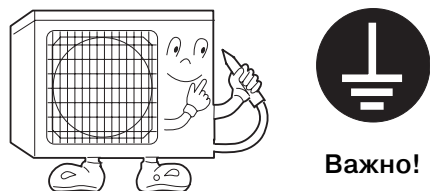

3. Не допускайте блокирования входа и выхода воздушного потока внутреннего и внешнего блоков.

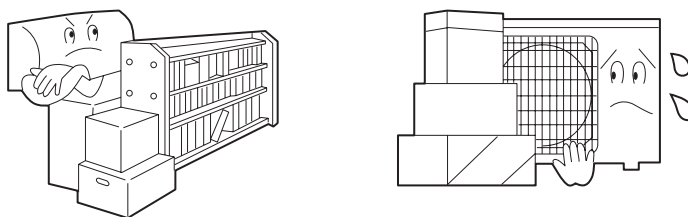

4. Вставьте штепсель кондиционера в сеть питания.



⚠ Внимание!

Вставляйте штепсель только после его очистки от пыли и грязи.
В случае если кондиционер подключен через отдельный автомат,
не забудьте включить автомат.



ВОЗМОЖНЫЕ НЕИСПРАВНОСТИ И ИХ УСТРАНЕНИЕ

Прежде чем позвонить в сервисную службу, ознакомьтесь с содержанием данной таблицы.

Неисправности	Возможная причина и метод устранения
Кондиционер не запускается сразу же после нажатия на кнопку ON/OFF	<ul style="list-style-type: none"> После остановки кондиционера последующее включение компрессора возможно только по истечении трехминутной защитной задержки 
Слышен шум	<ul style="list-style-type: none"> Во время работы или остановки возможен свистящий или булькающий (перетекающий) шум. В первые 2–3 минуты после запуска компрессора этот шум более значительный. (Этот шум исходит от хладагента, находящегося в системе.) Во время работы возможен шум-потрескивание. Этот шум вызван расширением или сокращением пластмассовых частей корпуса из-за температурных изменений. Во время работы возможен повышенный шум от воздушного потока. Воздушный фильтр может быть слишком загрязнен 
Неприятный запах из кондиционера	<ul style="list-style-type: none"> Это связано с тем, что кондиционер пропускает через себя воздух, циркулирующий в помещении. Поэтому возможны запахи от мебели и табачного дыма
Легкий туман (пар) из внутреннего блока	<ul style="list-style-type: none"> В режимах охлаждения и осушения возможен легкий туман (пар) из внутреннего блока. Это происходит при внезапном охлаждении внутреннего воздуха
Кондиционер полностью не работает	<p>Проверьте:</p> <ul style="list-style-type: none"> Вставлена ли сетевая вилка в розетку? Включен ли автомат в электрощите? Есть ли напряжение в электросети?
Плохое охлаждение	<p>Проверьте:</p> <ul style="list-style-type: none"> Не загрязнен ли воздушный фильтр? (Чистку нужно проводить через каждые 15 дней.) Нет ли преград перед входом и выходом воздушного потока? Правильно ли установлена температура? Нет ли в помещении открытых окон и дверей? Не попадает ли в помещение в течение всего дня прямой солнечный свет? (Используйте шторы и жалюзи.) Нет ли в помещении источника тепла или большого скопления людей? 



Работа кондиционера возможна при следующих значениях температуры наружного воздуха:
 в режиме охлаждения – от 18 °С до 43 °С;
 в режиме нагрева – от –7 °С до 24 °С.