

Кондиционеры универсального типа

Руководство пользователя

HCFU-18CF03

HCFU-18HF03

HCFU-28CF03

HCFU-28HF03

HCFU-42CF03

HCFU-42CH03

HCFU-42HF03

HCFU-42HK03

Благодарим Вас за покупку системы кондиционирования воздуха HAIER
Пожалуйста, перед началом работы внимательно прочтите данное руководство
РП003.02.08

СОДЕРЖАНИЕ

Обслуживание кондиционера	2
Утилизация старого кондиционера	2
Утилизация упаковки вашего нового кондиционера	2
Обеспечение безопасности	3
Меры предосторожности	4
Составные части и их назначение	5
Сплит-системы с внутренним блоком универсального типа	5
Беспроводной пульт управления	8
Подготовка к работе	10
Работа с беспроводным пультом управления	10
Установка таймера	10
Установка батареек	10
Управление кондиционером	11
Режимы работы	11
Режим вентиляции	11
Автоматический режим, режим охлаждения, режим обогрева, режим мягкого осушения	12
Режим комфортного сна	13
Использование таймера	14
Таймер включения/выключения	16
Интенсивный режим работы	18
Тихий режим работы	19
Установка функции «авторестарт»	20
Советы по рациональному использованию кондиционера	21
Чистка кондиционера	21
Очистка всасывающей решетки	22
Очистка отверстия нагнетания и корпуса	23
Советы по рациональному использованию кондиционера	24
Подготовка кондиционера к длительной остановке	25
Подготовка кондиционера к включению после длительного простоя	25
Возможные неисправности и их устранение	26
Карта контрольных замеров	26
Коды ошибок	30

Утилизация старого кондиционера

Возможно, что одной из причин приобретения нового кондиционера послужила фатальная неисправность, моральное старение или неудовлетворенность старым кондиционером. Перед тем как расстаться со старым кондиционером, во избежание риска поражения электрическим током, пожалуйста, отключите кондиционер от сети электропитания.

Предупреждаем вас, что в системе трубопроводов кондиционера содержится хладагент (фреон), который требует специальной утилизации. Поэтому не следует самостоятельно демонтировать трубопроводы кондиционера, т. к. неквалифицированный демонтаж может привести к утечке хладагента, вызывающей нарушение озонового слоя Земли. Обратитесь в Сервисную службу вашего дилера, чтобы квалифицированные специалисты выполнили демонтаж старого кондиционера. Остальные материалы, содержащиеся в кондиционере, могут быть вторично переработаны.

Утилизация упаковки вашего нового кондиционера

Все материалы, используемые в упаковке вашего нового кондиционера, могут быть утилизированы без всякой опасности для окружающей среды.

Картонная коробка может быть сложена (или разрезана на меньшие части) и сдана в пункты сбора макулатуры. Полиэтиленовый оберточный мешок и пенопластовые упаковочные уплотнители не содержат фторхлорпроизводных углеводородов.

Все эти материалы могут быть сданы в пункты сбора вторичного сырья и быть вторично переработаны.

- Храните данное руководство в доступном для оператора месте.
- Перед включением блока в работу внимательно прочтите данное руководство. В целях безопасности оператору следует внимательно ознакомиться с указанными ниже мерами предосторожности.
- Изготовитель не принимает на себя ответственность за любые повреждения, которые могут быть вызваны в результате несоблюдения мер безопасности.
- С целью безопасности кондиционер должен быть заземлен в соответствии со спецификациями и местными требованиями.
- Прежде чем открыть воздушную входную решетку внутреннего блока, отключите кондиционер от сети электропитания. Никогда не тяните за провод электропитания, чтобы отключить кондиционер от сети электропитания. Для отключения кондиционера от сети электропитания возьмите в руку изолированный корпус вилки сетевого провода кондиционера и потяните на себя.
- Любой ремонт, связанный с электротехническими работами, должен выполняться только квалифицированными специалистами.
- Никогда не закрывайте входные/выходные воздушные решетки кондиционера, это нарушает нормальный воздухообмен. Не пытайтесь засунуть пальцы или какие-либо предметы во входные/выходные воздушные решетки кондиционера.
- Никогда не качайте руками воздушную заслонку (жалюзи) внутреннего блока.
- Не позволяйте детям играть с кондиционером. В случае использования кондиционера детьми не оставляйте их без присмотра.
- Если вы заметите какие-либо отклонения от нормальной работы кондиционера, то отключите его и свяжитесь с сервисной службой вашего дилера.
- Эксплуатация кондиционера должна осуществляться в строгом соответствии с инструкциями, изложенными в настоящем Руководстве пользователя.
- Не пытайтесь самостоятельно устанавливать кондиционер. Ошибки в работе могут привести к утечке воды, вызвать поражение электрическим током или явиться причиной пожара. Установку кондиционера должны выполнять только квалифицированные специалисты.
- Расстояние от внутреннего блока до пола должно быть не менее двух метров.

Кондиционер адаптирован для работы при следующих температурных режимах:

Режим охлаждения	Температура внутри помещения	Максимум: 32 °C / 23 °C (сухой/влажный термометр) Минимум: 18 °C / 14 °C (сухой/влажный термометр)
	Температура снаружи помещения	Максимум: 43 °C/26 °C (сухой/влажный термометр) Минимум: 15 °C (сухой термометр)
Режим нагрева	Температура внутри помещения	Максимум: 27 °C (сухой термометр) Минимум: 15 °C (сухой термометр)
	Температура снаружи помещения	Максимум: 24 °C / 18 °C (сухой/влажный термометр) Минимум: -7 °C (сухой термометр)

Меры предосторожности

- **Остерегайтесь прямого длительного воздействия потока холодного воздуха на своё тело избегайте переохлаждения.**

Выбирайте поддержание оптимальной комнатной температуры.

Пренебрежение данными правилами может привести к дискомфорту или потере трудоспособности.



- **При появлении признаков нарушения работы кондиционера (например, запах горения) выньте из розетки штепсель шнура питания и обратитесь к Вашему дилеру с целью устранения неполадки.**

Продолжение работы в данных условиях чревато отказами работы устройства, возгоранием либо поражением электрическим током.



- **По вопросам установки и замены кондиционера консультируйтесь со своим дилером.**

Самостоятельная установка может привести к утечке воды, вызвать электрический удар и привести к поражению электрическим током.

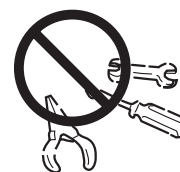

- **Не допускайте попадание пальцев, карандашей и т.п. в отверстия для всасывания и нагнетания потоков воздуха и под лопасти вентилятора.**

Вращающийся с большой скоростью вентилятор может стать причиной травмы.



- **По вопросу утечки хладагента консультируйтесь со своим дилером.**

Если кондиционер устанавливается в небольшом помещении, необходимо принять надлежащие меры предосторожности к тому, чтобы любое вытекшее количество хладагента не превышало предельно допустимую норму для данного помещения. В случае утечки хладагента, если превышен предельно допустимый уровень концентрации, возможны несчастные случаи по причине кислородной недостаточности.

- **По вопросам перемещения и повторной переустановки кондиционера обращайтесь к Вашему дилеру.**

Неквалифицированная установка может привести к утечке воды, вызвать пожар и явиться причиной поражения электрическим током.

- **Не используйте кондиционер в целях, отличных от его прямого назначения.**

Во избежание ухудшений качества не используйте кондиционер для охлаждения прецизионных приборов, продуктов питания, растений, животных или произведений искусства.



- **Не снимайте фронтальную решётку всасывания наружного блока.**

Открытый доступ к вентилятору может привести к травмам.



- **При одновременно использовании кондиционера с обогревателями или горелками обеспечьте достаточную вентиляцию.**

Следите за надлежащим проветриванием помещения во избежание кислородной недостаточности.



**Сплит-системы с внутренним блоком
универсального типа**

Внутренний блок

HCFU-18CF03, HCFU-18HF03

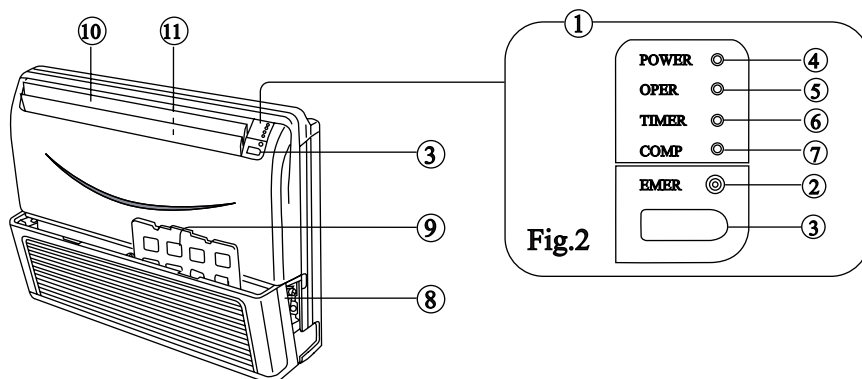

HCFU-28CF03 ,HCFU-28HF03

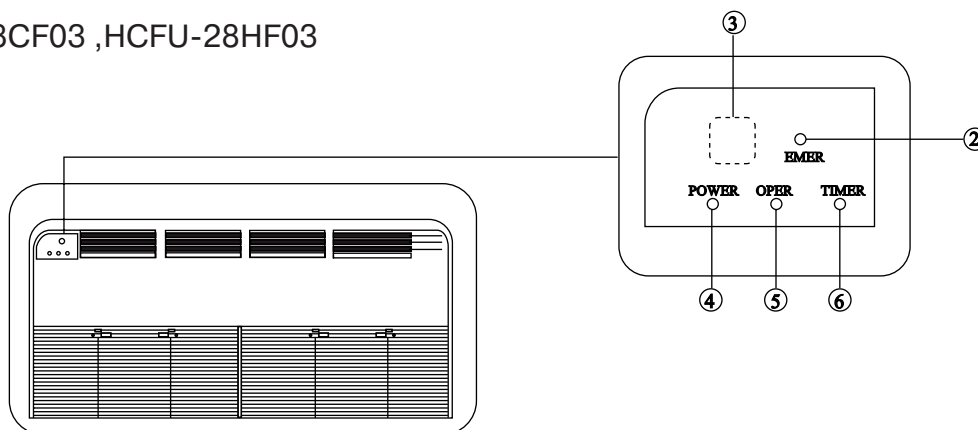

HCFU-42CF03, HCFU-42CH03, HCFU-42HF03, HCFU-42HK03

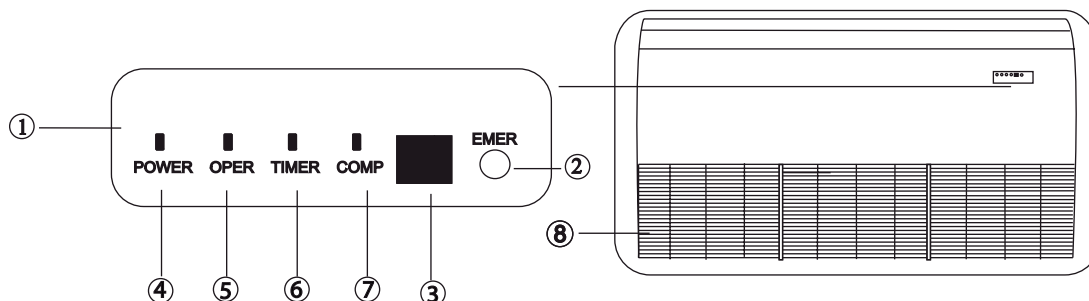

- | | |
|----------------------------------|--------------------------------|
| ① Панель индикации | ⑦ Индикатор работы компрессора |
| ② Временное управление | ⑧ Всасывающая решетка |
| ③ Приемник инфракрасного сигнала | ⑨ - Воздушный фильтр |
| ④ Индикатор питания | ⑩ - Горизонтальные жалюзи |
| ⑤ Индикатор работы | ⑪ - Вертикальные жалюзи |
| ⑥ Индикатор таймера | |

**СОСТАВНЫЕ ЧАСТИ
И ИХ НАЗНАЧЕНИЕ**

Наружный блок

НСFU-18CF03, НCFU-18HF03

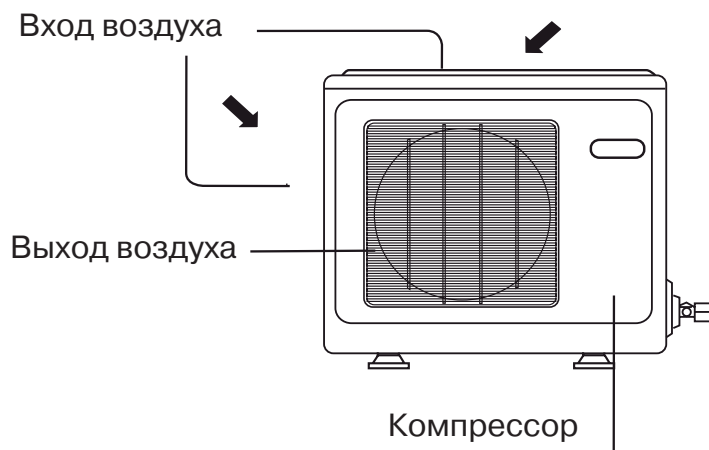

НСFU-28CF03 ,НСFU-28HF03

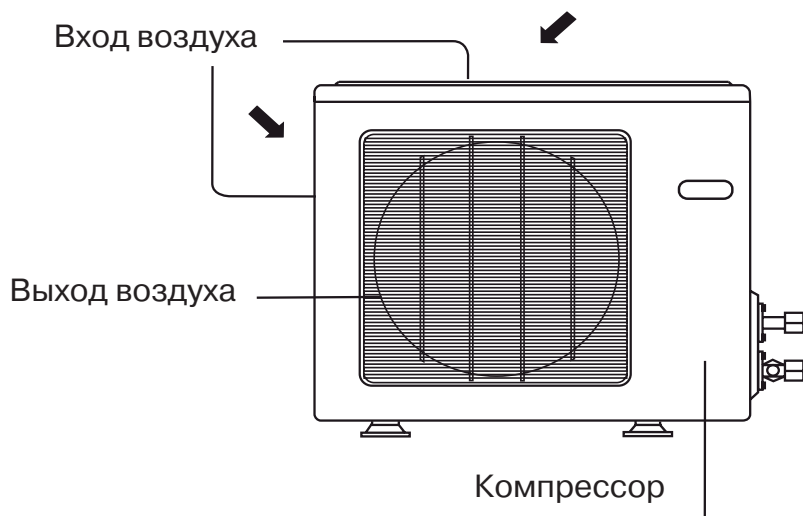

**СОСТАВНЫЕ ЧАСТИ
И ИХ НАЗНАЧЕНИЕ**

Наружный блок

HCFU-42CF03, HCFU-42CH03

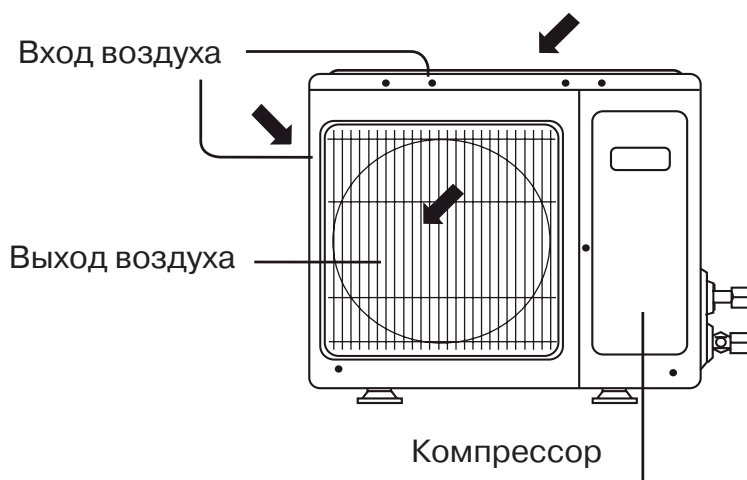

HCFU-42HF03, HCFU-42HK03

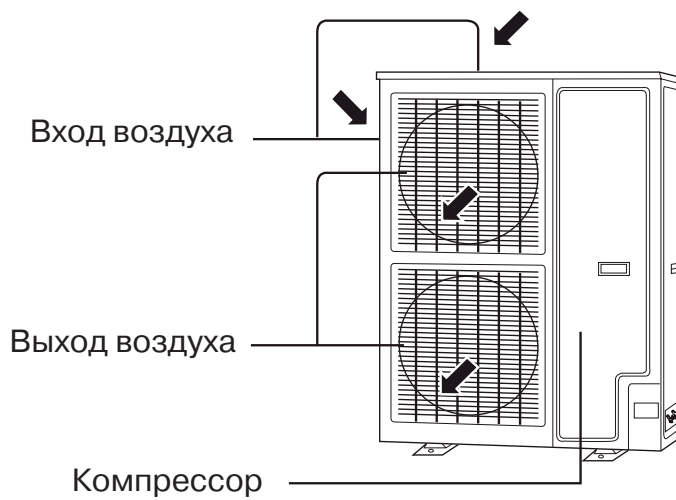

Назначение кнопок и индикации беспроводного пульта управления

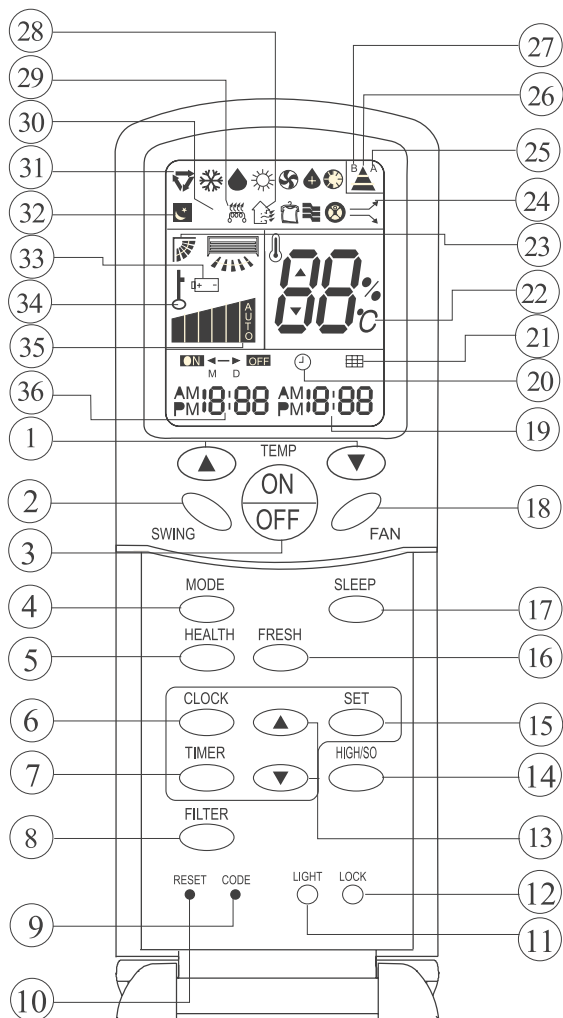

1. Кнопки настройки температуры TEMP. Используется для настройки температурного режима (от 16 до 30 °C).
2. Кнопка автоматического качания жалюзи SWING. При нажатии данной кнопки один раз включается режим автоматического качания жалюзи. При повторном нажатии кнопки заслонка зафиксирована в текущем положении.
3. Кнопка включения/выключения ON/OFF. Используется для включения/выключения блока. После включения блока дисплей беспроводного пульта ДУ отобразит предыдущий режим работы (за исключением режимов Timer, Sleep и Swing).
4. Кнопка режима работы MODE. Исполь-

зуется для выбора режима работы. При каждом нажатии кнопки режим работы изменяется в следующей последовательности.

Функция кода А:



5. Кнопка режима «Здоровый климат» HEALTH.
6. Кнопка настройки часов CLOCK. Используется для настройки времени.
7. Кнопка Таймер TIMER. Данная функция кода А используется для выбора режима таймера: Timer on, Timer off, Timer on/off. Данная функция кода В используется для выбора режима таймера: Timer on, Timer off.

Примечание

Если опция Timer on идентична опции Timer off, функцию Timer on/off выбрать нельзя.

8. Кнопка настройки функций фильтра FILTER. Используется для настройки функций фильтра.
9. Кнопка кодов CODE.
10. Кнопка сброса настроек RESET. Кнопка нажимается кончиком острого предмета для возобновления нормальной работы пульта (при необходимости). Такая необходимость может возникнуть в случае электромагнитных помех.
11. Кнопка подсветки LIGHT. Используется для включения подсветки дисплея внутреннего блока (только для блоков колонного типа).
12. Кнопка блокировки LOCK. Используется для блокировки кнопок пульта и дисплея. После нажатия этой кнопки другие кнопки блокируются, а на дисплее отображается состояние блокировки. После повторного нажатия этой кнопки блокировка выключается, дисплей возвращается в исходное состояние.

Беспроводной пульт управления

13. Кнопки настройки времени. Используются для настройки часов и таймера.
14. Кнопка выбора режимов HIGH и SOFT. Используется для выбора режимов High/Soft.
15. Кнопка настроек SET. Используется для подтверждения настроек таймера и времени во время режима обогрева или охлаждения.
16. Кнопка выбора режима подачи свежего воздуха FRESH. Используется для выбора режима Fresh, в котором блок подает свежий воздух.
17. Кнопка выбора режима комфортного сна SLEEP. Используется для выбора режима комфортного сна.
23. Индикатор режима автоматического качания жалюзи.
24. Индикатор режимов High/Soft.
25. Индикатор кода А.
26. Индикатор послышки сигнала
27. Индикатор кода В.
28. Индикатор режима Fresh.
29. Дополнительный индикатор режима электрического обогрева.
30. Индикатор функции «Здорового климата». Отображает включенную функцию здоровья.
31. Индикатор режимов Mode.
32. Индикатор режима «Комфортный сон».
33. Индикатор заряда батареек. Сообщает о необходимости замены батареек.
34. Индикатор функции блокировки Lock.
35. Индикатор скорости вентилятора.

Примечание

Перед тем, как выбрать режим сон, необходимо правильно установить время.

18. Кнопка настроек скорости вентилятора FAN. Используется для выбора скорости вентилятора: низкая (Low), средняя (Mid), высокая (High), авто (Auto).
19. Индикатор, отображающий выключенную функцию таймера (Timer Off).
20. Индикатор, отображающий включенную функцию таймера (Timer On).
21. Индикатор фильтра. Индикатор загорается автоматически, когда необходимо очистить фильтр.
22. Индикатор температуры.

Функция кода А:



36. Индикатор включенного таймера.

Примечания:

1. Кондиционер с режимом только охлаждения не имеет функций, относящихся к режиму обогрева.
2. Некоторые функции данного пульта могут отсутствовать, что связано с соответствующими функциями PCB. Например, это касается функций кода А – 2, 5, 8, 11, 14, 16, 17, 21, 24, 28, 29, 30, 33, которые являются дополнительными в зависимости от блока.
3. Кнопка выбора режимов HIGH/SOFT. Данная кнопка предназначена для блоков, работающих в режиме «охлаждение/обогрев». После нажатия данной кнопки скорость вентилятора стоит в режиме Auto и функция режимов High/Soft автоматически отключится через 15 минут.

Установка таймера

При первом запуске кондиционера или после замены батареек в пульте ДУ настройка таймера производится в следующем порядке:

1. Нажмите кнопку CLOCK: мигает «AM» или «PM».
2. Нажмите \triangle или ∇ . При каждом нажатии значение времени будет изменяться (увеличиваться или уменьшаться) на 1 минуту. Если нажать и удерживать кнопку, то время будет изменяться значительно быстрее.
3. После установки значения времени, нажмите кнопку SET – «AM» или «PM» перестанут мигать, и таймер начнет работать по выставленному режиму.

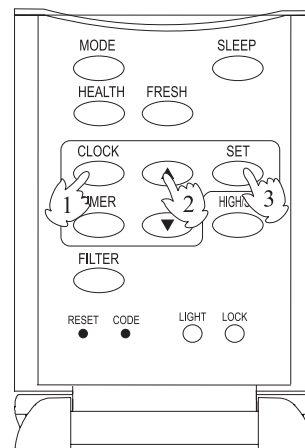

Использование пульта ДУ

- При использовании пульта ДУ наведите его на приемник инфракрасного сигнала на блоке. Между блоком и пультом управления не должно быть посторонних предметов, а расстояние между ними не должно превышать 7 метров.
- Не допускайте падения пульта управления.
- Не допускайте попадания влаги на пульт управления.
- Если в помещении установлены флюоресцентные лампы или беспроводной телефон, расстояние между блоком и пультом ДУ должно быть сокращено во избежание возможных помех.

Установка батареек

Порядок установки батареек питания показан на рисунке.

- Нажмите пальцем на значок « ∇ » и снимите крышку, перемещая ее по направляющим.
- Установите батарейки, убедившись в том, что полярность батареи совпадает с полярностью, указанной на корпусе.
- Закройте отсек крышкой.
- Если после включения блока путем нажатия кнопки ON/OFF на экране пульта ничего не отображается, поменяйте батарейки.

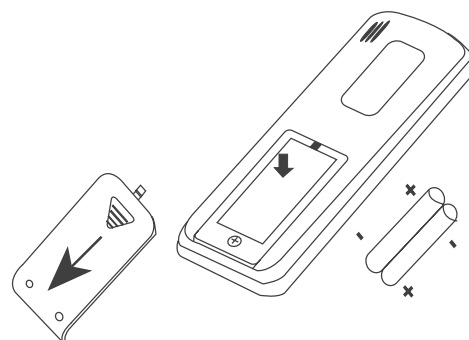

⚠ Внимание!

Изменение яркости экрана свидетельствует об окончании срока эксплуатации батареек. Пожалуйста, замените батарейки.

Устанавливаемые батарейки должны совпадать по типу с заменяемыми, допускается только одновременная замена всех батареек.

Режим вентиляции (Fan)

1. Нажмите кнопку ON/OFF на пульте дистанционного управления.
- При включении высветится предыдущий режим работы.
2. Нажмите кнопку выбора режима (MODE).
- Каждое нажатие будет изменять режимы работы в следующей последовательности:



- Выберите режим (Fan).
3. Выберите скорость вентилятора нажатием кнопки FAN.
 - Каждое нажатие будет менять скорость вентилятора в следующей последовательности:



⚠ Внимание

В режиме вентиляции автоматический режим работы вентилятора не доступен.

4. Для того чтобы выключить кондиционер, нажмите кнопку ON/OFF.

⚠ Внимание

В кондиционерах «только холод» отсутствует режим нагрева.

⚠ Совет

Пульт ДУ имеет функцию запоминания последних установок (температуры и скорости вентилятора) в каждом из режимов работы кондиционера. Однажды установив желаемые температуру и скорость вентилятора в каждом из режимов работы кондиционера, Вы можете одним нажатием кнопки MODE выбрать требуемый режим работы кондиционера с Вашими любимыми установками. К сожалению, данная возможность не относится к установкам таймера включения/выключения (TIMER ON/OFF).

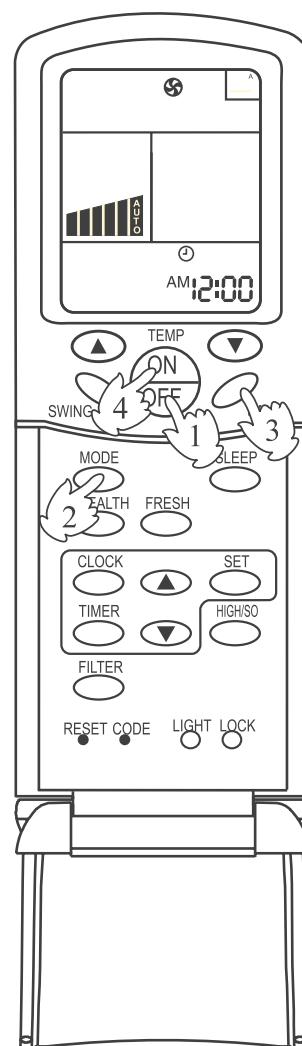

Автоматический режим (Auto), режим охлаждения (Cool), режим обогрева (Heat), режим мягкого осушения (Dry)

1. Нажмите кнопку ON/OFF на пульте дистанционного управления.
 - При включении высветится предыдущий режим работы.
2. Нажмите кнопку выбора режима (MODE).
 - Каждое нажатие будет изменять режимы работы в следующей последовательности.



3. Установите требуемую температуру нажатием кнопок TEMP. Для установки значения температуры поддержания используйте кнопки TEMP – ▲ или ▼.
 - Каждое нажатие на кнопку ▲ будет увеличивать значение температуры на 1 °С.
 - Каждое нажатие на кнопку ▼ будет уменьшать значение температуры на 1 °С.
 - Установленную температуру кондиционер поддерживает автоматически.
4. Выберите скорость вентилятора нажатием кнопки FAN.
 - Каждое нажатие будет менять скорость вентилятора в следующей последовательности:



5. Выключение кондиционера
Для выключения кондиционера нажмите кнопку ON/OFF.

Совет

Летом для Вашего здоровья вреден перепад температуры более 7 °С. Оптимальным для снятия усталости от жары считается перепад в 3–5 °С между температурой в помещении и температурой наружного воздуха. При этом уменьшится нагрузка компрессора, что позволит сократить потребляемую электрическую мощность.

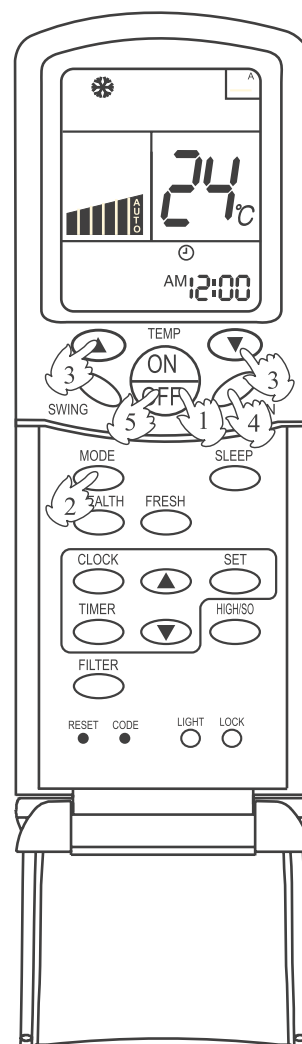

Автоматическое включение режима охлаждения происходит в случае, когда температура в помещении становится выше заданной.

Низкая скорость вентилятора

Понижение температуры на 2 °С.

При достижении температуры начинается процесс мягкого осушения.

Режим комфортного сна (Sleep)

Для обеспечения комфортного сна нажмите кнопку SLEEP, прежде чем Вы ляжете спать. Кондиционер автоматически, в зависимости от текущего режима работы, выберет оптимальные значения температуры воздуха и скорости вентилятора.

В режиме охлаждения

- Через 1 час работы после включения режима комфортного сна внутренняя установка значения температуры автоматически увеличивается на 1°C по сравнению со значением температуры, установленной на пульте ДУ. Через 2 часа работы температура автоматически увеличивается еще на 1°C. Это необходимо для того, чтобы во время сна температура для Вас не была очень низкой. Через 8 часов работы режим комфортного сна будет автоматически отключен.

В режиме нагрева

- Через 1 час работы после включения режима комфортного сна внутренняя установка значения температуры автоматически уменьшается на 2°C по сравнению со значением температуры, установленной на пульте ДУ. Через 2 часа работы температура автоматически уменьшается еще на 2°C. Через 3 часа работы температура автоматически увеличивается на 1°C. Через 8 часов работы режим комфортного сна будет автоматически отключен.

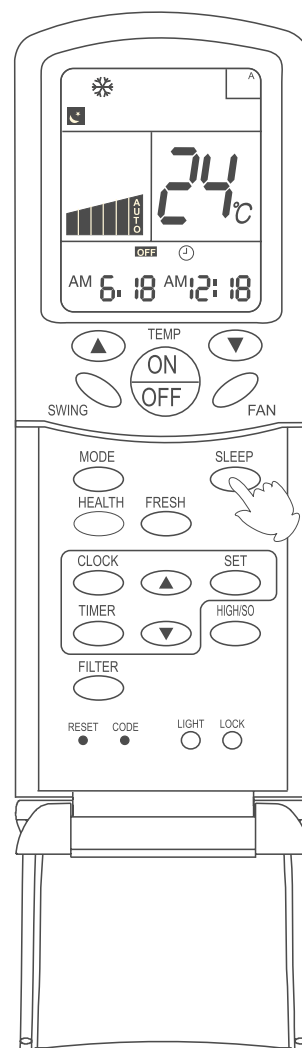

⚠ Внимание

Если кондиционер находился в автоматическом режиме, то условия режима комфортного сна будут выбираться в соответствии с работой кондиционера. В режиме вентиляции режим комфортного сна недоступен.

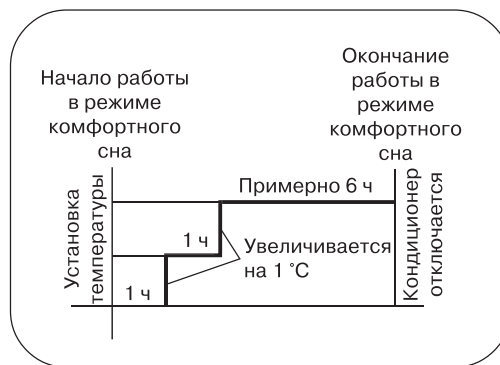
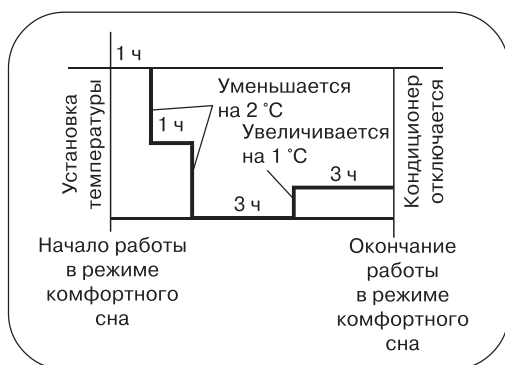

Использование таймера

- Перед началом использования возможностей таймера установите значение текущего (реального) времени (см. соответствующий раздел).
- Используя возможности таймера, Вы можете, например, автоматически включать кондиционер утром, когда Вы просыпаетесь, или вечером, когда приходите с работы, и автоматически выключать кондиционер, перед тем как Вы заснете.

1. Таймер включения/выключения (ON/OFF).
- После включения кондиционера с помощью пульта ДУ выберите необходимый режим работы кондиционера. При этом текущий режим работы кондиционера отобразится на индикации пульта, а на панели внутреннего блока загорится индикатор OPERATE (зеленый).
2. Выбор режима таймера. Для выбора режима таймера нажмите кнопку TIMER. Каждое нажатие будет изменять режимы таймера в следующей последовательности:



- Выберите необходимый режим таймера. При этом на пульте будет соответственно мигать индикация **ON** или **OFF**.
- 3. Установка времени включения/выключения по таймеру. Для установки времени включения/выключения по таймеру используйте кнопки ▲ или ▼.
- Каждое нажатие на кнопку ▲ будет увеличивать значение времени на 10 минут. Если нажать на эту кнопку и удерживать ее, то значение времени будет изменяться значительно быстрее.
- Каждое нажатие на кнопку ▼ будет уменьшать значение времени на 10 минут. Если нажать на эту кнопку и удерживать ее, то значение времени будет изменяться значительно быстрее.
- Все текущие изменения значения времени будут отображаться на индикации пульта. Таким образом, Вы можете установить любое значение времени включения/выключения по таймеру в пределах 24 часов.

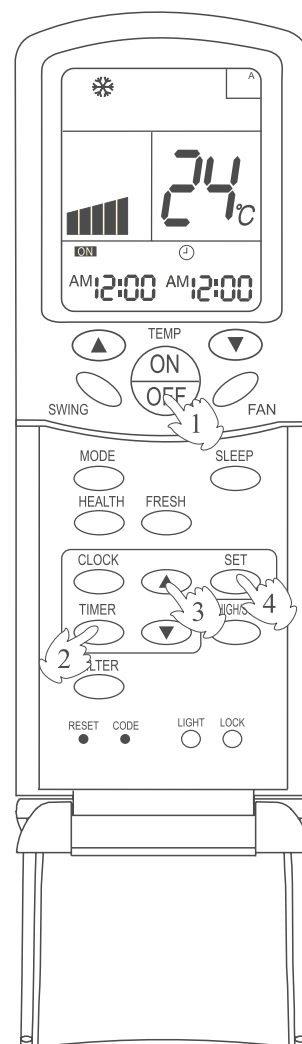

4. Запоминание установок таймера.

Для запоминания установок времени включения/выключения по таймеру используйте кнопку SET. При этом на пульте ДУ перестанет мигать индикация ON или OFF и отобразится время включения/выключения кондиционера в X часов X минут. На панели индикации внутреннего блока загорится индикатор TIMER.

Отмена установок таймера.

- Для отмены действия установок таймера нажмите кнопку TIMER несколько раз, пока на индикации пульта не исчезнут режимы таймера (**ON** и **OFF**).

 **Совет**

После замены батареек в пульте ДУ или после сбоя в сети электропитания необходимо заново произвести установки таймера.

Пульт ДУ имеет возможность сохранения последних значений установок таймера.

Достаточно вновь нажать кнопку SET для установки новых значений, чтобы увидеть предыдущие установки.

Таймер включения/выключения

1. После включения кондиционера с помощью пульта ДУ выберите необходимый режим работы кондиционера. При этом текущий режим работы кондиционера отобразится на индикации пульта.

2. Выбор режима таймера.

Для выбора режима таймера нажмите кнопку **TIMER**. Каждое нажатие будет изменять режимы таймера в следующей последовательности:



• Выберите режим таймера **ON/OFF**. При этом на пульте будет мигать индикация **ON**.

3. Установка времени включения по таймеру.

Для установки времени включения по таймеру используйте кнопки **▲** или **▼**.

• Каждое нажатие на кнопку **▲** будет увеличивать значение времени на 10 минут. Если нажать на эту кнопку и удерживать ее, то значение времени будет изменяться значительно быстрее.

• Каждое нажатие на кнопку **▼** будет уменьшать значение времени на 10 минут. Если нажать на эту кнопку и удерживать ее, то значение времени будет изменяться значительно быстрее.

• Все текущие изменения значения времени будут отображаться на индикации пульта. Таким образом, Вы можете установить любое значение времени включения/выключения по таймеру в пределах 24 часов. Индикация **AM** – время до полудня, **PM** – время после полудня.

4. Запоминание установок таймера включения.

Для запоминания установок времени включения по таймеру используйте кнопку **TIMER**. При этом на пульте ДУ перестанет мигать индикация **ON** и начнет мигать индикация **OFF** и отобразится время включения кондиционера в X часов X минут.

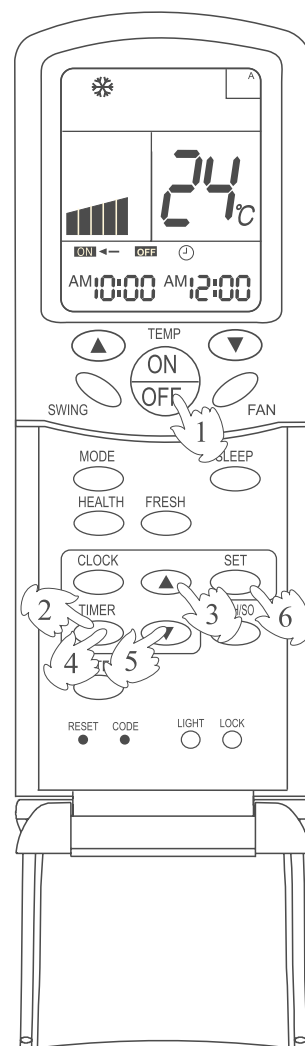

5. Установка времени выключения по таймеру.

Для установки времени выключения по таймеру повторите процедуру, аналогичную установкам времени включения по таймеру.

6. Запоминание установок таймера выключения.

Для запоминания установок времени выключения по таймеру используйте кнопку SET. При этом на пульте ДУ перестанет мигать индикация **OFF**, и отобразится время выключения кондиционера в X часов X минут.

Отмена установок таймера.

Для отмены действия установок таймера нажмите кнопку TIMER несколько раз, пока на индикации пульта не исчезнут режимы таймера (**ON** и **OFF**).

При использовании установок времени включения и времени выключения по таймеру можно выставить:

- включение кондиционера в заданное время и последующее его выключение по прошествии установленного времени;
- выключение кондиционера в заданное время и последующее его включение по прошествии установленного времени.

Интенсивный режим работы

Данная функция эффективна при необходимости достижения заданной температуры за короткий период времени. Для активирования интенсивного режима работы нажмите кнопку «HIGH/SO».

Включение интенсивного режима

Один раз нажмите кнопку «HIGH/SO».

На дисплее пульта управления отобразится индикация ↗, после чего кондиционер начнёт работать в режиме «High». Скорость вращения вентилятора устанавливается автоматически, и на дисплее пульта управления появляются соответствующие символы.

Выход из режима

Два раза нажмите кнопку «HIGH/SO».

При однократном нажатии на кнопку «HIGH/SO» на дисплее пульта управления отображается символ ↘. При повторном нажатии на кнопку «HIGH/SO» индикация исчезает, вентилятор возвращается в исходный режим работы заданный до интенсивного режима.

⚠ **Примечание:**

- В процессе работы кондиционера в режиме «HIGH/SO» возможно неравномерное распределение температуры по всему объёму помещения в связи с интенсивным охлаждением или обогревом за короткий период времени.
- Обратите внимание, что кондиционер работает в режиме «HIGH/SO» 15 минут, по прошествии данного времени кондиционер автоматически возвращается в исходный режим.

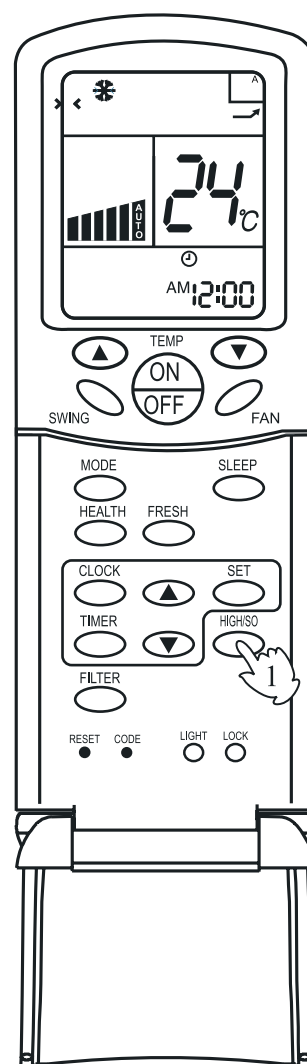

Тихий режим работы

Работа кондиционера в режиме Soft более тихая, и подходит для случаев, когда необходимо понизить шум, производимый блоком, например при чтении или во время сна.

Для активизации данного режима нажмите кнопку «HIGH/SO».

Включение тихого режима работы

Два раза нажмите кнопку «HIGH/SO»

На дисплее пульта управления отобразится индикация , после чего кондиционер начнёт работать в режиме «Soft».

Скорость вращения вентилятора устанавливается автоматически и на дисплее пульта управления появляются соответствующие символы.

Выход из режима

Один раз нажмите кнопку «HIGH/SO».

Примечание:

- В процессе работы кондиционера в режиме Soft возможно неравномерное распределение температуры по всему объёму помещения в связи с интенсивным охлаждением / обогревом за короткий период времени.
- Обратите внимание, что кондиционер работает в процессе обогрева или охлаждения в режиме Soft на неполную мощность.

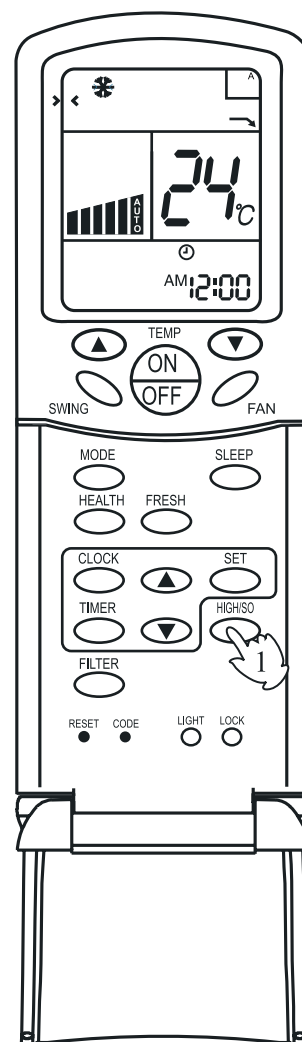

Установка функции «Авторестарт»

После падения напряжения в процессе работы системы, кондиционер автоматически возобновляет работу с теми же (текущими) рабочими параметрами

Настройка

- На включенном пульте ДУ (исключением являются режимы вентиляция и таймер) нажмите 10 раз кнопку SLEEP в течение 5 секунд и после 4-хкратного звукового сигнала произойдёт активация режима авторестарт.

Отмена режима

- Нажмите кнопку SLEEP 10 раз в течение 5 секунд и после двукратного звукового сигнала режим «Авторестарт» будет отменен.

Примечание

Если на пульте ДУ кондиционера отсутствует кнопка SLEEP, то данную последовательность действий можно осуществить, используя кнопку SWING.

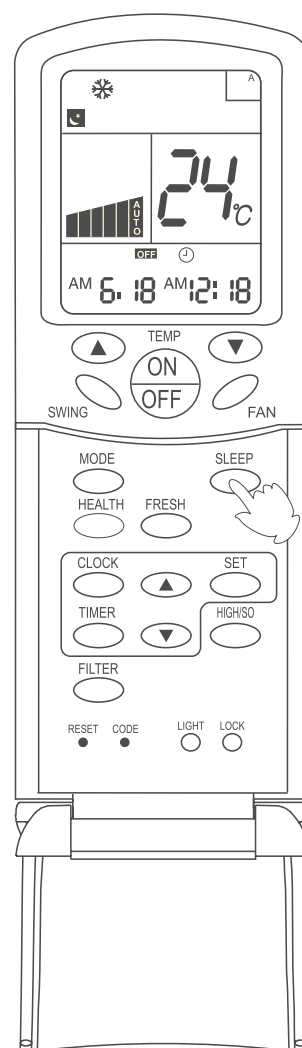

Функция перезапуска кондиционера после сбоя в электросети

- После восстановления электропитания кондиционер включится автоматически в том же режиме, в котором он работал до сбоя в сети электропитания.

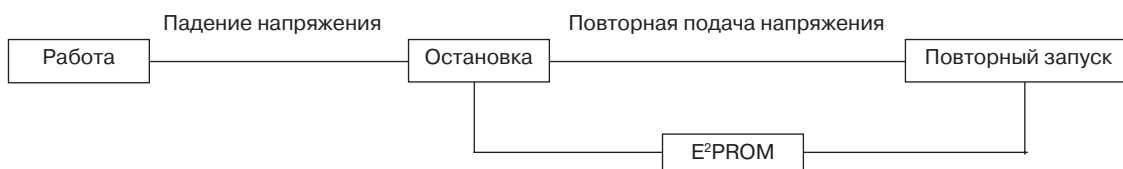

При эксплуатации кондиционера в сильно загрязненных условиях воздушный фильтр рекомендуется чистить регулярно (один раз в полгода).

В процессе эксплуатации кондиционера обратите внимание на то, чтобы фильтр чистился как можно чаще. Эксплуатация кондиционера без очистки фильтров может снизить производительность системы.

Очистка воздушного фильтра

1. Откройте лицевую панель.

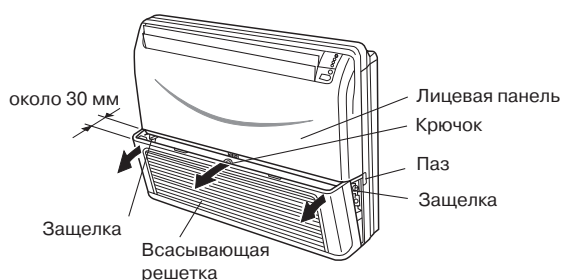

2. Выньте воздушный фильтр

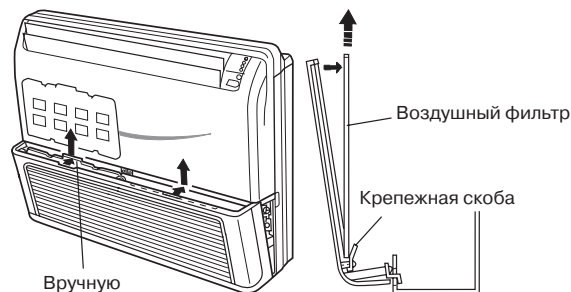

3. Очистка

⚠ ВНИМАНИЕ!

- Для очистки фильтра не используйте воду температурой выше 50°C, в противном случае возможно обесцвечивание фильтра или его деформация.
- Не сушите фильтр над огнём, это может привести к его возгоранию.

а) Очистите фильтр от загрязнений при помощи пылесоса.

б) Затем промойте водой.

В случае сильного загрязнения воспользуйтесь мягкой щеткой и нейтральным моющим средством.

Стряхните остатки воды и поместите фильтр в темное прохладное место.

Не вставляйте в блок фильтр в мокром состоянии, предварительно не высушив его. Убедитесь в том, что после процедуры кондиционер работает хорошо, как и прежде.

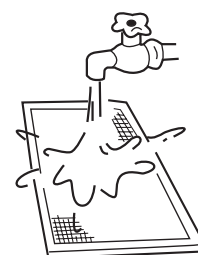
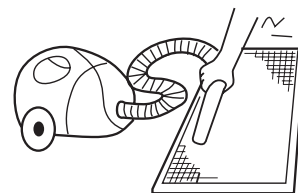

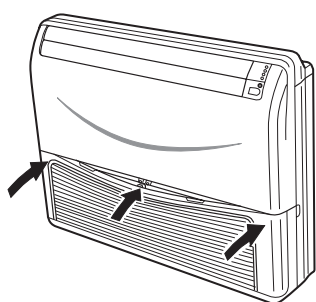
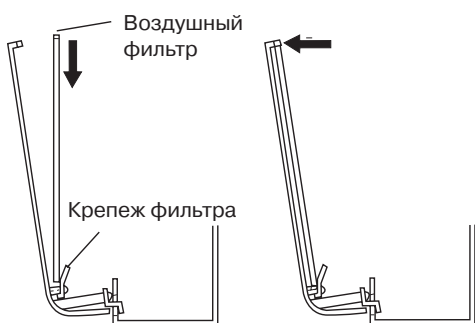

5. Закройте всасывающую решётку.

6. Нажмите на пульте управления кнопку, отвечающую за индикацию состояния фильтра «».

Очистка всасывающей решётки

1. Откройте лицевую панель.

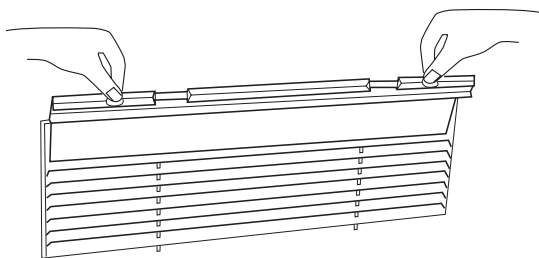

Нажмите на кнопку «PUSH» — решётка откроется автоматически.

2. Выньте воздушный фильтр.

Пошаговое описание в предыдущем разделе «Очистка воздушного фильтра».

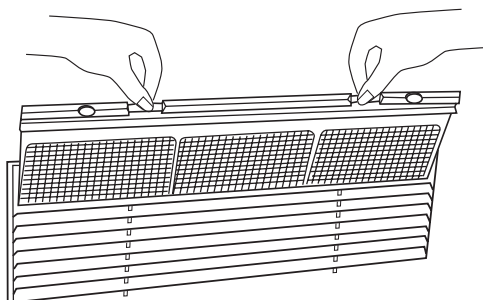

⚠️ ПРИМЕЧАНИЕ

В случае сильного загрязнения

Воспользуйтесь специальным моющим средством, используемым для мытья вентиляторов или посуды.

3. Установите всасывающую решётку

4. Установите воздушный фильтр

5. Закройте всасывающую решётку

Очистка отверстия нагнетания и корпуса

⚠️ ВНИМАНИЕ!

Для очистки не используйте бензин, керосин, растворитель, полировочные составы, летучие масла или другие подручные средства.

- **Для очистки фильтра не используйте воду температурой выше 50°C, в противном случае возможно обесцвечивание фильтра или его деформация.**
- **Используйте щетку только с мягкой щетиной**
- **Если загрязнение корпуса сильное, воспользуйтесь водой или нейтральным моющим средством**
- **Если загрязнение направляющих жалюзи сильное, они могут быть демонтированы и очищены.**

Советы по рациональному использованию кондиционера

- Пожалуйста, осуществляйте процедуру монтажа в соответствии с рекомендациями, данными в инструкции по монтажу.
- Будьте осторожны: не поцарапайте блок в процессе его транспортировки.
- Храните документацию в доступном месте, даже в случае смены места установки кондиционера.
- После монтажа системы используйте кондиционер в соответствии с руководством по эксплуатации.

Указания

Правильно регулируйте направление потока воздуха



Избегайте прямого попадания потока воздуха и солнечных лучей



Выбирайте поддержание оптимальной комнатной температуры. Переохлаждение и перегрев негативно скажутся на Вашем здоровье. Также это приведет к избыточному потреблению электроэнергии.

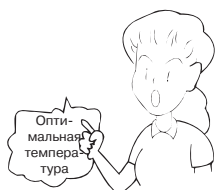

Эффективно используйте таймер. Используя режимы таймера Вы сможете создавать комфортную температуру в помещении к времени Вашего пробуждения или возвращения домой.

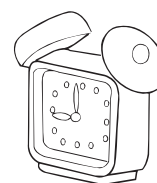

⚠ ВНИМАНИЕ:

После процедуры монтажа убедитесь в отсутствии утечек хладагента.

ПОДГОТОВКА КОНДИЦИОНЕРА К ДЛИТЕЛЬНОЙ ОСТАНОВКЕ

1. **Включите режим вентилятора** на полдня, просушите блок.
2. **Выключите питание** в целях экономии энергии, поскольку система продолжает потреблять энергию даже в выключенном состоянии.

3. **Очистите** наружную поверхность внутреннего, наружного блока, воздушный фильтр и проследите за тем, чтобы он был помещён обратно на место. Затем накройте систему специальным пылезащитным чехлом.



ПОДГОТОВКА КОНДИЦИОНЕРА К ВКЛЮЧЕНИЮ ПОСЛЕ ДЛИТЕЛЬНОГО ПРОСТОЯ

1. Убедитесь в том, что все отверстия для всасывания и нагнетания воздуха не закрыты. Удалите все препятствия.
2. Убедитесь в наличии и степени чистоты воздушного фильтра. В противном случае пыль и загрязнения могут попасть в систему, что может привести к повреждению оборудования или возникновению неполадок.
3. Для защиты компрессора установите основной выключатель питания в рабочее положение как минимум за 12 часов до начала работы. Помимо этого старайтесь держать основной выключатель питания включенным в течении всего сезона, пока Вы эксплуатируете систему.

⚠️ ПРИМЕЧАНИЕ

1. **Обязательна очистка внутренней части внутреннего блока. Проконсультируйтесь с Вашим дилером, поскольку очистка может быть произведена только квалифицированным специалистом.**
2. **В режиме охлаждения система нагнетания будет нагнетать воду по направлению к помещению (в помещение).**

ВОЗМОЖНЫЕ НЕИСПРАВНОСТИ И ИХ УСТРАНЕНИЕ

Карта контрольных замеров

Во избежание преждевременного выхода из строя кондиционера, а также для упрощения процесса диагностики, в случае его неправильной работы, рекомендуем, что бы после монтажа кондиционера была заполнена карта контрольных замеров. Таблица заполняется представителем компании, осуществлявшей монтаж кондиционера.

Модель:	Модель:	Дата:
Заводской: №	Заводской: №	Ф.И.О. контролера:

1. Замеры перед включением

№ п/п	Параметр	Норма	Фактически
1	Сопrotивление изоляции силового провода (кабеля)	Более 1 Мом	
2	Напряжение питания	Номинальное +/- 10 %	
3	Время контроля максимального давления (час) в стационарном режиме (рекомендация - 28 кгс/см ²)	1 час - для сплит систем, 24 часа – для больших систем.	
4	Показания вакуумметра (мм Hg) в процессе вакуумирования	-755 мм Hg (-0,1 Мпа) -более 15 минут	

2. Замеры в процессе работы ¹



№ п/п	Параметр	Единицы измерения	При первом пуске	Через 1 час работы	После 3-х часов работы
1	Напряжение	В			
2	Рабочий ток	А			
3	Давление нагнетания	кгс/см ²			
	(Давление конденсации)	кгс/см ²			
4	Давление всасывания	кгс/см ²			
	(Давление испарения)	кгс/см ²			
5	Температура конденсирующей среды	°C DB	°C		
	Температура на выходе из конденсатора	°C DB	°C		
6	Температура испаряющей среды	°C DB	°C		
		°C WB	°C		
	Температура на выходе из испарителя	°C DB	°C		
		°C WB	°C		
7 ²	Температура парообразного хладагента перед компрессором (на входе в наружный блок) на трубе.	°C			
8 ²	Температура парообразного хладагента после компрессора на трубе.	°C			
9	Температура жидкого хладагента перед капиллярной трубкой (перед терморегулирующим вентилем)на трубе.	°C			
10	Температура насыщения пара при давлении нагнетания (3) по манометру.	°C			
11	Температура насыщения пара при давлении всасывания (4) по манометру	°C			
12	Степень перегрева ((7) - (11))	°C			
13	Степень переохлаждения ((10) - (9))	°C			

¹ Таблицу «Замеры» необходимо заполнять при первом пуске, через 1 час работы и после трех часов работы.

² ** Для систем кондиционирования холодопроизводительностью менее 7 кВт замеры по п.п.8 и 9 производятся в случае, если правильность функционирования системы вызывает сомнение.

ВОЗМОЖНЫЕ НЕИСПРАВНОСТИ И ИХ УСТРАНЕНИЕ

Прежде чем позвонить в сервисную службу, ознакомьтесь с содержанием данной таблицы.

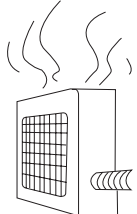
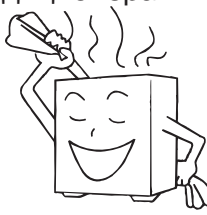

<p>Слышен шум</p> 	<p>Во время работы или остановки возможен свистящий или булькающий (перетекающий) шум. В первые 2–3 минуты после запуска компрессора этот шум более значительный. (Этот шум исходит от хладагента, находящегося в системе.)</p> <p>Во время работы возможен шум - потрескивание. Этот шум вызван расширением или сокращением пластмассовых частей корпуса из-за температурных изменений.</p> <p>Во время работы возможен повышенный шум от воздушного потока. Воздушный фильтр может быть слишком загрязнен</p>
<p>При включении или отключении системы прослушивается потрескивающий звук</p>	<p>Данный звук возникает при сжатии или расширении пластмассовых деталей вследствие изменения температуры.</p>
<p>Блок испускает запахи</p>	<p>Блок может поглощать запахи от мебели, продуктов, сигарет и затем вновь испускать их в помещение</p>
<p>Блок испускает белый туман</p>	<p>При работе системы в режимах охлаждения или осушения из блока может выделяться белый туман, вследствие процесса конденсации при резком нагнетании охлаждённого потока воздуха из блока</p>
<p>В процессе охлаждения происходит автоматическое переключение на режим вентиляции</p>	<p>Автоматическое переключение с режима охлаждения на режим вентиляции происходит с целью предотвращения обмерзания испарителя внутреннего блока</p>
<p>Кондиционер не включается повторно после отключения.</p> 	<p>После остановки кондиционера последующее включение компрессора возможно только по истечении трёхминутной задержки.</p> <p>Пожалуйста, подождите три минуты.</p>

ВОЗМОЖНЫЕ НЕИСПРАВНОСТИ И ИХ УСТРАНЕНИЕ

<p>В режиме осушения не изменяется скорость вентилятора или кондиционер не охлаждает/не обогревает (внутренний блок не нагнетает воздух в помещение)</p>	<p>В режиме осушения, если температура в помещении превысила температуру, заданную с пульта управления на 2 °С, вентилятор переходит на низкую скорость вращения.</p>
<p>В режиме обогрева от наружного блока исходит пар или стекает вода.</p> 	<p>Эти явления могут возникать в процессе оттайки с целью удаления наледи на наружном блоке кондиционера.</p> 
<p>В режиме обогрева вентилятор внутреннего блока продолжает работать даже после остановки блока.</p>	<p>После остановки кондиционера вентилятор внутреннего блока продолжает работать в течении некоторого времени для отвода избыточного тепла.</p>

Перед звонком в сервисную службу, пожалуйста, проверьте сначала следующие этапы.

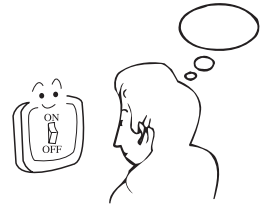
Кондиционер не запускается.

<p>Включена ли подача питания?</p>  <p>Выключатель подачи питания находится в выключенном положении.</p>	<p>Подача питания в городской сети стабильна?</p> 	<p>Выключатель тока утечки на землю находится в рабочем состоянии?</p> <p>Убедитесь в том, что подача питания отключена и свяжитесь с Вашим дилером.</p>
---	---	--

ВОЗМОЖНЫЕ НЕИСПРАВНОСТИ И ИХ УСТРАНЕНИЕ

Недостаточное охлаждение или обогрев.

Настройки пульта управления отрегулированы должным образом (правильно выставлена желаемая температура).



Не загрязнён ли фильтр?

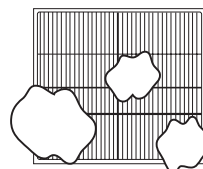

Убедитесь в том, что посторонние объекты не загораживают проход воздуха (на всасывание или нагнетание).



Убедитесь в том, чтобы окна или двери в процессе работы кондиционера были закрыты.



Недостаточное охлаждение.

Убедитесь в отсутствии в кондиционируемом помещении дополнительных источников тепла.



Не допускайте прямое попадание солнечных лучей в помещение (используйте шторы или жалюзи).



Возможно избыточное скопление людей в помещении?



**ВОЗМОЖНЫЕ НЕИСПРАВНОСТИ
И ИХ УСТРАНЕНИЕ**

Коды ошибок

Информация для сервисных специалистов

Описание ошибки	Код ошибки (количество миганий индикатора)	Индикация на проводном пульте управления	Индикация на центральной пульте управления
Неисправность датчика температуры в помещении	1	01	01
Неисправность датчика температуры теплообменника внутреннего блока	2	02	02
Неисправность датчика температуры наружного воздуха	3	4A	11
Неисправность датчика температуры теплообменника наружного блока	4	49	12
Перегрузка по току	5	48	10
Защита по высокому давлению	6	53	14
Неправильная коммутация между внутренним блоком и проводным пультом управления	8	07	06
Неправильная коммутация между внутренним и наружным блоком	9	06	05
Неисправность дренажной системы	10	08	21
Ошибка с внешнего сигнала	11	0B	30
Неисправность датчика на газовой трубе	12	03	20
Неисправность соленоидного клапана	13	0D	31
Неисправность функции авторестарт (EEPROM)	15	05	17
Защита по высокому/низкому давлению	16	54	26D



www.haierck.ru