

DU14-04.01.01

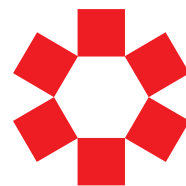

KENTATSU
FURST

АТМОСФЕРНЫЕ ГАЗОВЫЕ
НАПОЛЬНЫЕ КОТЛЫ

SIGMA
KOBOLD
KOBOLD PRO

SIGMA

НАПОЛЬНЫЕ ЭНЕРГОНЕЗАВИСИМЫЕ ГАЗОВЫЕ КОТЛЫ С АТМОСФЕРНОЙ ГОРЕЛКОЙ И СТАЛЬНЫМ ТЕПЛООБМЕННИКОМ



- Элегантный дизайн.
- Предназначены для отопления жилых помещений в системах отопления с естественной или принудительной циркуляцией.
- Энергонезависимые. Не требуют подключения к электрической сети.
- Розжиг горелки производится пьезоэлементом.
- Температура теплоносителя регулируется термостатом, встроенным в газовый клапан Eurosit.
- Для удобства настройки ручка термостата расположена в панели управления под декоративной крышкой.
- Котлы имеют встроенную инжекционную газовую горелку, адаптированную под природный газ, но с возможностью переналадки на сжиженный газ.
- Высокий КПД.
- Котлы оснащены многоуровневой системой безопасности: контроль наличия пламени, контроль системы дымоудаления, ограничение максимально допустимой температуры теплоносителя.
- Котлы адаптированы для работы при пониженном давлении газа – до 7 мбар.

Материалы

Теплообменник котла и турбулизаторы – сталь.

Обшивка котла – окрашенная сталь.

Горелки – нержавеющая сталь.

ГАБАРИТНЫЕ РАЗМЕРЫ

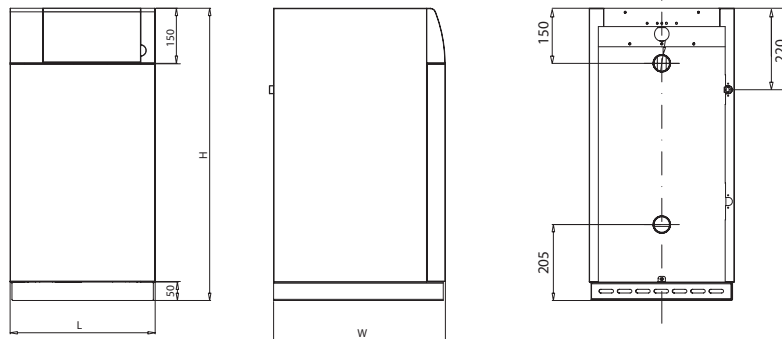

ТЕХНИЧЕСКИЕ ХАРАКТЕРИСТИКИ

МОДЕЛЬ КОТЛА		SIGMA-10HA	SIGMA-12HA	SIGMA-16HA	SIGMA-20HA	
Номинальная тепловая мощность	кВт	10	12	16	20	
КПД	%	93				
Температура теплоносителя (макс.)	°С	90				
Давление теплоносителя (макс.)	бар	2				
Давление испытания	бар	4				
Подключение контура отопления	"	1 ½				
Подключение газа	"	½				
Давление газа на входе номинальное	Природный газ	13				
	Сжиженный газ	30				
Давление газа на входе мин. / макс.	Природный газ	6.5 / 18				
	Сжиженный газ	20 / 36				
Расход топлива	Природный газ	1.0	1.2	1.6	2.0	
Диаметр дымохода	мм	130				
Разряжение в дымоходе мин. / макс.	Па	3 / 30				
Тип розжига		пьезорозжиг				
Тип горелки		инжекционный				
Размеры котла	Глубина (W)	мм	418	418	469	469
	Ширина (L)	мм	346	346	396	396
	Высота (H)	мм	748	748	797	847
Вес котла	кг	36	36	47.8	51.6	

Цифра в обозначении котлов означает округленную до целых значений номинальную тепловую мощность котлов.

HA – котлы одноконтурные.

КОВОЛД

НАПОЛЬНЫЕ ГАЗОВЫЕ КОТЛЫ С АТМОСФЕРНОЙ ГОРЕЛКОЙ И ЧУГУННЫМ ТЕПЛООБМЕННИКОМ



- Диапазон мощности котлов – 20–60 кВт.
- Элегантный дизайн.
- Технология Amin Gas, применяемая при производстве котлового блока, значительно снижает гидравлическое сопротивление и положительно влияет на равномерность нагрева и долговечность оборудования.
- Интерфейс котлов позволяет произвести настройку даже неподготовленному человеку.
- Панель управления адаптирована под установку погодозависимой автоматики различных производителей (Honeywell, Kromschroeder, Siemens).
- Несколько котлов можно объединить в каскад с использованием дополнительного контроллера.
- Автоматика управления работой котлов европейского производителя Honeywell.
- Процесс розжига и горения полностью автоматизирован.
- Многоуровневая система безопасности гарантирует стабильную и безопасную работу.
- Благодаря электроду ионизации пламени обеспечивается 100% контроль горения.
- Котлы адаптированы для работы на пониженном входном давлении газа.
- Котлы могут эксплуатироваться на природном или сжиженном газе.

ГАБАРИТНЫЕ РАЗМЕРЫ

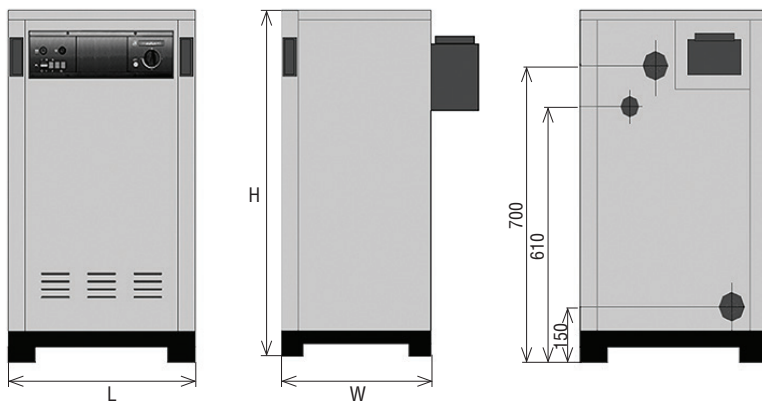

ТЕХНИЧЕСКИЕ ХАРАКТЕРИСТИКИ

МОДЕЛЬ КОТЛА			КОВОЛД-03	КОВОЛД-04	КОВОЛД-05	КОВОЛД-06	КОВОЛД-07
Количество секций	шт.		3	4	5	6	7
Номинальная тепловая мощность	кВт		20.1	30.2	39.9	49.8	60.2
КПД	%		93				
Температура теплоносителя (макс.)	°С		90				
Давление теплоносителя (макс.)	бар		3				
Давление испытания	бар		6				
Подключение контура отопления	"		1				
Объем воды в котле	л		8	10.7	13.4	16.1	18.7
Подключение газа	"		½				
Давление газа на входе	Природный газ	мбар	13				
	Сжиженный газ	мбар	32				
Расход топлива	Природный газ	м³/ч	2.2	3.3	4.4	5.4	6.5
	Сжиженный газ	кг/ч	1.6	2.5	3.3	4.1	4.8
Максимальное давление газа на входе	мбар		60				
Диаметр дымохода	мм		130			150	
Напряжение	В / Гц		220 / 50				
Тип газового клапана			Honeywell VK 4105 C 1009				
Тип розжига			Электронный				
Размеры котла	Глубина (W)	мм	400	475	550	625	700
	Ширина (L)	мм	550				
	Высота (H)	мм	910				
Вес котла	кг		88	104	120	136	152

Расход топлива и КПД зависят от теплофизических характеристик топлива и прочих условий и могут отличаться от значений, приведенных в таблицах.

КОВОЛД ПРО

НАПОЛЬНЫЕ ГАЗОВЫЕ КОТЛЫ С АТМОСФЕРНОЙ ГОРЕЛКОЙ И ЧУГУННЫМ ТЕПЛООБМЕННИКОМ



- Диапазон мощности котлов – 78–251 кВт.
- Элегантный дизайн.
- Технология Amin Gas, применяемая при производстве котлового блока, значительно снижает гидравлическое сопротивление и положительно влияет на равномерность нагрева и долговечность оборудования.
- На обратной линии возврата теплоносителя установлены разделители потока для снижения перепадов температуры
- Интерфейс котлов позволяет произвести настройки даже неподготовленному человеку.
- Панель управления адаптирована под установку погодозависимой автоматики различных производителей (Honeywell, Kromschroeder, Siemens).
- Несколько котлов можно объединить в каскад с использованием дополнительного контроллера.
- Автоматика управления работой котлов европейских производителей Honeywell и Dungs.
- Процесс розжига и горения полностью автоматизирован.
- Многоуровневая система безопасности гарантирует стабильную и безопасную работу.
- Благодаря электроду ионизации пламени обеспечивается 100% контроль горения.
- Котлы адаптированы для работы на пониженном входном давлении газа.
- Котлы могут эксплуатироваться на природном или сжиженном газе.

ГАБАРИТНЫЕ РАЗМЕРЫ

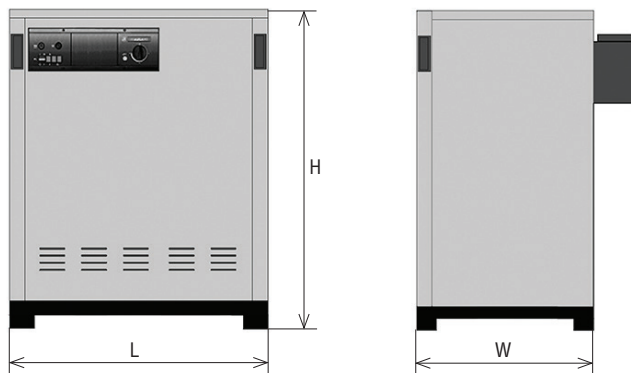

ТЕХНИЧЕСКИЕ ХАРАКТЕРИСТИКИ

МОДЕЛЬ КОТЛА KOVOLD PRO		05	06	07	08	09	10	11	12	13	14	15	16	
Количество секций	шт.	5	6	7	8	9	10	11	12	13	14	15	16	
Номинальная тепловая мощность	кВт	78	94	110	126	142	157	173	188	204	220	236	251	
КПД	%	93												
Температура теплоносителя (макс.)	°C	90												
Давление теплоносителя (макс.)	бар	6												
Давление испытания	бар	10												
Подключение контура отопления	"	2 ½												
Объем воды в котле	л	38.84	45.04	51.24	57.44	63.64	69.84	76.04	82.24	88.44	99.64	100.84	107.04	
Подключение газа	"	¾												
Давление газа на входе	Природный газ	мбар	15											
	Сжиженный газ	мбар	32											
Расход топлива	Природный газ	м³/ч	9.1	10.9	12.7	14.5	16.4	18.2	20	21.8	23.6	25.5	27.3	29.1
	Сжиженный газ	кг/ч	6.8	8.2	9.5	10.9	12.3	13.6	15	16.4	17.7	19.1	20.5	21.8
Максимальное давление газа на входе	мбар	60												
Диаметр дымохода	мм	200					250				300			
Напряжение	В / Гц	220 / 50												
Тип газового клапана		VR 4605 CB 1041 - 3/4"			DLE 407 B01 S50 - 3/4"			*		MB - DLE 412 B01 S50 - 1 1/4"				
Тип розжига		Электронный												
Размеры котла	Глубина (W)	мм	750											
	Ширина (L)	мм	650	750	850	950	1050	1150	1250	1350	1450	1550	1650	1750
	Высота (H)	мм	1000											
Вес котла	кг	314	362	410	458	506	554	602	650	698	746	794	842	

* DLE 410 B01 S50 - 1".

Расход топлива и КПД зависят от теплофизических характеристик топлива и прочих условий и могут отличаться от значений, приведенных в таблицах.



«Даичи» — эксклюзивный дистрибьютор
отопительного оборудования Kentatsu Furst на территории РФ
www.daichi.ru

Даичи-Астрахань
Астрахань

Даичи-Волгоград
Волгоград

Даичи-Сибирь
Новосибирск

Даичи-Черноземье
Воронеж

Даичи-Байкал
Иркутск

Даичи-Казань
Казань

Даичи-Сочи
Сочи

Даичи-Юг
Краснодар

Даичи-Балтика
Калининград

Даичи-Красноярск
Красноярск

Даичи-Урал
Екатеринбург

Даичи-Ростов
Ростов-на-Дону

Даичи-Владивосток
Владивосток

Даичи-НН
Нижний Новгород

Даичи-Уфа
Уфа

Даичи-Волга
Тольятти

Даичи-Омск
Омск

Даичи-Хабаровск
Хабаровск



Технические характеристики, внешний вид и комплектация оборудования могут быть изменены производителем без предварительного уведомления.